

# Kundenspezifische Lösungen

Maßgeschneiderte Produkte für Gerätehersteller

# Kundenspezifische Lösungen

Sie haben spezielle Anforderungen und benötigen eine auf Ihre Wünsche zugeschnittene Neuentwicklung. Wir unterstützen Sie mit unserem Know-how aus den Bereichen Entwicklung, Produktion und Qualitätssicherung bei der Realisierung Ihres Produkts. Dabei setzen wir auf unsere bewährte Produkttechnologie sowie auf unsere langjährig erprobten Entwicklungsprozesse. Dadurch können wir Ihnen sämtliche erforderlichen Leistungen für Ihr neues Produkt zur Verfügung stellen.

## Ihre Vorteile

- ✓ Anslusstechnik in Ihrem Wunsch-Design
- ✓ Entwicklung, Qualifizierung und Zertifizierung aus einer Hand
- ✓ Simultaneous Engineering von Artikel und Produktion
- ✓ Frühe Belieferung mit Prototypen
- ✓ Rundum-Support vom Anlauf bis zur Abkündigung

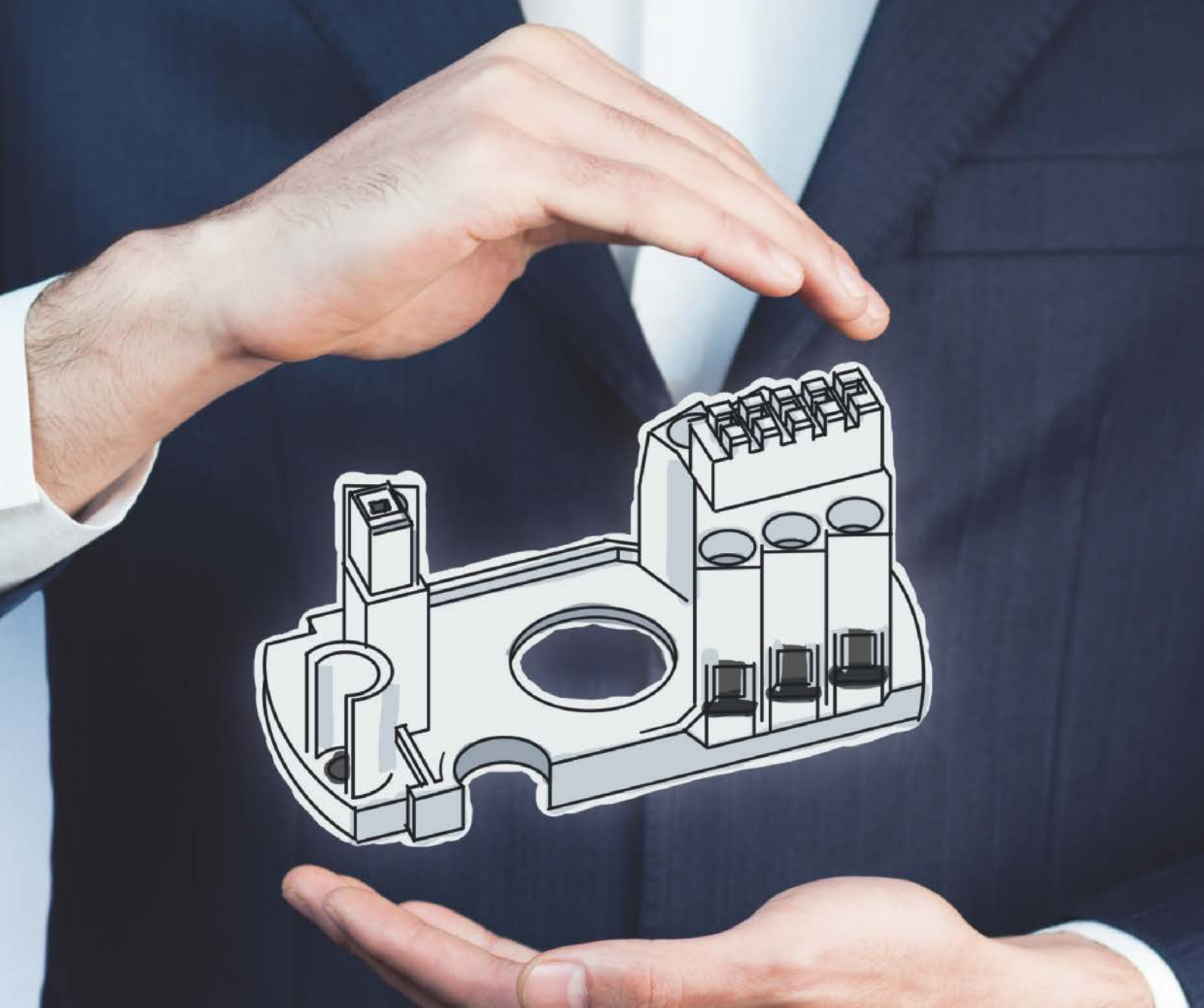

### Geräteanschluss-Systeme

Unsere Anslusstechnik in Ihrem Design zur optimalen Übertragung von Signalen, Daten oder Leistung.



### Outdoor-Systeme

Konzepte für eine lange Lebensdauer im Einsatz im Außenbereich oder im rauen Industriumfeld.

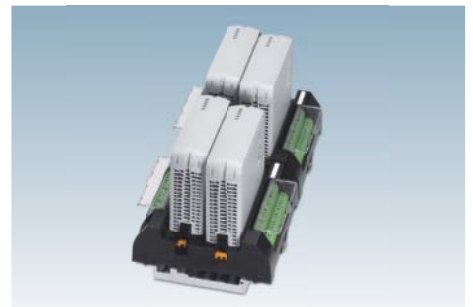

### Gehäusesysteme

Ihre Technik in unseren Gehäusesystemen, detailgetreu gestaltet nach Ihren Design-Vorgaben inklusive passender Anslusstechnik.

# Effiziente und erprobte Entwicklung

Wenn Sie von uns Ihr maßgeschneidertes Produkt erhalten, hat es einen qualitätsgesicherten und mehrfach erprobten Entwicklungsprozess durchlaufen. Er reicht von Ihrer Anfrage über die Konzeption bis hin zur Produktion und Auslieferung. Verlassen Sie sich auf das Wissen eines marktführenden Herstellers von Elektronikgehäusen, Steckverbindern und Leiterplatten-Anschlusstechnik. Dabei sind wir immer nah bei Ihnen, indem wir auf unser weltweites Netzwerk aus Vertriebs-, Entwicklungs- und Produktionsstandorten zugreifen.



## Konzeption

Gemeinsam mit Ihnen erarbeiten wir die Anforderungen an Ihr Produkt. Herausforderungen gehen wir bereits im Vorfeld an und garantieren eine effiziente Entwicklung.



## Konstruktion

Nach der Vorklärung folgt die Konstruktion und die Umsetzung von Prototypen. Die Erkenntnisse aus dem Prototypenbau fließen in die spätere Lösung ein.



## Produktionsaufbau

Wir nutzen unser globales Netzwerk, um den Standort für Ihre Anforderungen zu finden. Dank einer optimalen Herstellungs-Performance erhalten Sie höchste Produktqualität.



## Unsere Leistungen

- ✓ Kompetente Beratung zu Produktanforderungen
- ✓ Detaillierte Auslegung Ihres Wunschkonzepts
- ✓ Entwicklung des optimalen Produktionskonzepts
- ✓ Produktqualifizierung im hauseigenen Labor
- ✓ Zertifizierung der Lösung für Ihren Anwendungsfall
- ✓ Zielgerichtetes Projektmanagement bis zum Serienanlauf



### Qualitätssicherung

Wir prüfen Ihr Produkt gründlich in allen Phasen der Erstellung. Dies stellen wir durch intensive Tests vor Serienfreigabe und produktionsbegleitende Kontrollen sicher.



### Serienproduktion

Wir produzieren Ihre Produkte nach Ihren Anforderungen und neuesten Qualitätsstandards. Bereits bei geringer Stückzahl ist die Serienproduktion für Sie lukrativ.



### Logistik

Leistungsstarke Logistik für Ihre Zufriedenheit: Wir liefern Ihnen Ihr fertiges Produkt termingerecht und nach Ihren Wünschen.

# Tiefes Fachwissen in allen Projektphasen

Alle Entwicklungs-, Fertigungs- und Montageprozesse zu beherrschen und weiterzuentwickeln, ist unsere Philosophie. So gewährleisten wir eine gleichbleibend hohe Qualität und Liefertreue. Nutzen Sie unsere langjährige Kompetenz zu Ihrem Vorteil. Ob Energieübertragung, geschützte Lösungen für den Außeneinsatz oder industrielle Gehäuse in Ihrem Wunsch-Design – wir bieten Ihnen eine eigens für Ihre Bedürfnisse entwickelte Produktgestaltung.

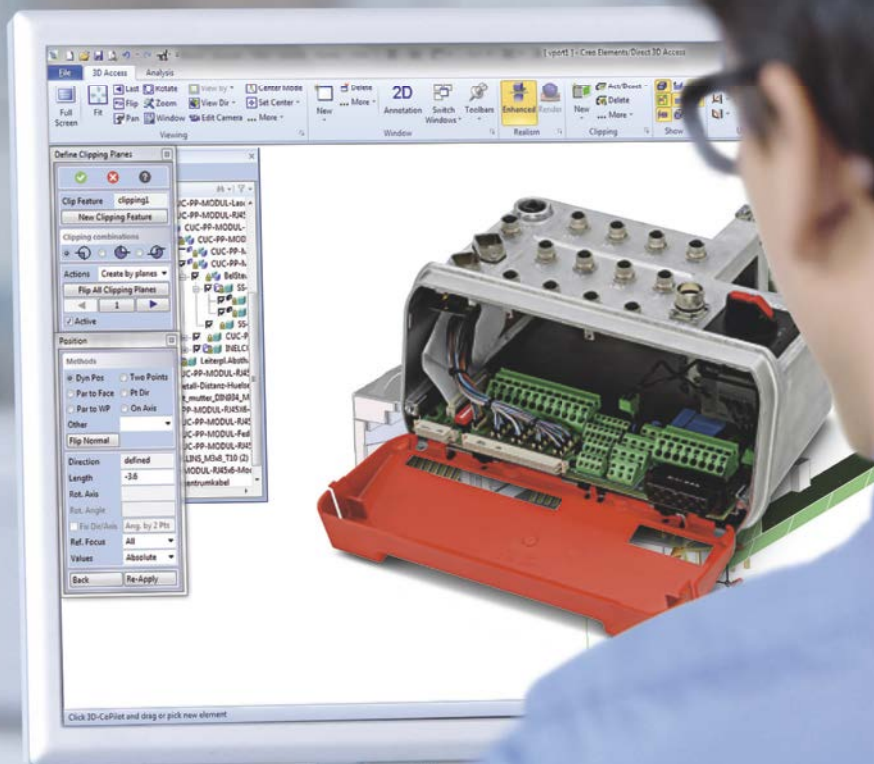

# Unsere wichtigsten Kompetenzfelder auf einen Blick



## Anschluss-techniken

Starre oder flexible Leiter, große oder kleine Querschnitte, mit oder ohne Aderendhülse: Wir können jede Anforderung bedienen.

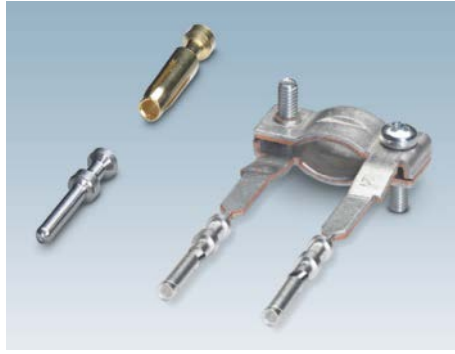

## Kontakt-technik

Ob für Signale, Daten, hohe Leistungen oder den Einsatz unter widrigen Umständen – wir bieten Ihnen die richtigen Kontakte.



## Metallgehäuse, Druckgusstechnik

Metallgehäuse überzeugen im Industrieinsatz durch ihre Robustheit und eine hervorragende Abschirmung.

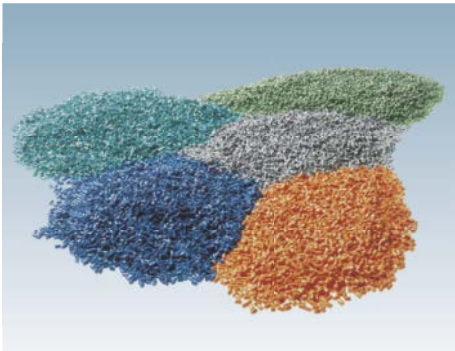

## Kunststoff-technik

Wählen Sie aus einer großen Vielfalt an Kunststoffmaterialien und -farben. Wir beraten Sie bei der Kunststoff-Auswahl.



## Spritzgieß-technik

Unsere Spritzgießtechnik bietet Ihnen nahezu frei gestaltbare Oberflächen. Bereits kleine Stückzahlen sind für Sie lukrativ.



## IP-Schutz

Ob umspritzte Lösungen oder Vergießungen für den Außeneinsatz: Unsere Dichtsysteme erfüllen auch hohe IP-Schutzarten.

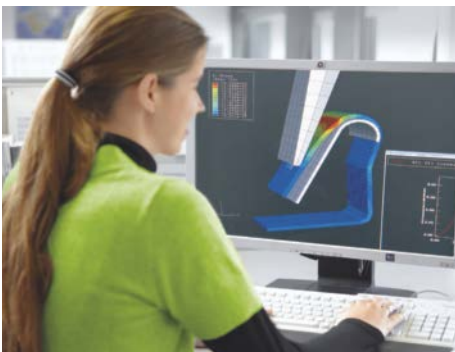

## Simulation

Neueste Simulationsansätze ermöglichen uns Erkenntnisse bis ins Detail. Bereits im Frühstadium testen wir Ihr Produkt intensiv.



## Prototypen- bau

Wir liefern Prototypen bis zur 100-Prozent-Reife – inklusive additiver Fertigung im 3D-Druck durch die Protiq GmbH.



## Zertifizierungen

Die Eignung unserer Produkte wird durch internationale Zulassungen und Zertifikate belegt, inklusive des UL-Standards.

## Ihr Partner vor Ort

Phoenix Contact ist ein weltweit agierender Marktführer mit Unternehmenszentrale in Deutschland. Die Unternehmensgruppe steht für zukunftsweisende Produkte und Lösungen für die umfassende Elektrifizierung, Vernetzung und Automatisierung aller Sektoren von Wirtschaft und Infrastruktur. Ein globales Netzwerk garantiert die wichtige Nähe zum Kunden.

Ihren lokalen Partner finden Sie auf  
[phoenixcontact.com](http://phoenixcontact.com)

