

Safety Technology

- セーフティリレーユニット
- セーフティコントローラ
- セーフティスイッチ
- 非常停止スイッチ

Push-in Technology 
Designed by Phoenix Contact

次世代の極薄セーフティリレーユニット！ 驚異の薄さを体験してみませんか？ PSRmini



幅6mmからのセーフティ

PSRminiは非常停止スイッチやドアスイッチ、ライトカーテンなどを入力し、装置を安全にOFF/ONさせる産業機械用とDCSやSISの信号を入力し、バルブなどの開閉や警報装置などを制御させるプロセスオートメーション用をラインアップ。産業機械用では機械に使われるさまざまな入力センサに対応。プロセスオートメーション用では防爆、耐腐食性ガスおよび広温度範囲の環境にも対応。船級の規格も取得しています。

● セーフティ関連機器ラインアップ 実績のある安全性

長年にわたる検証と実績に基づいた、高いテクノロジーにより安全性を確保したまま省スペース化や高い可用性を実現するラインアップが続々登場！

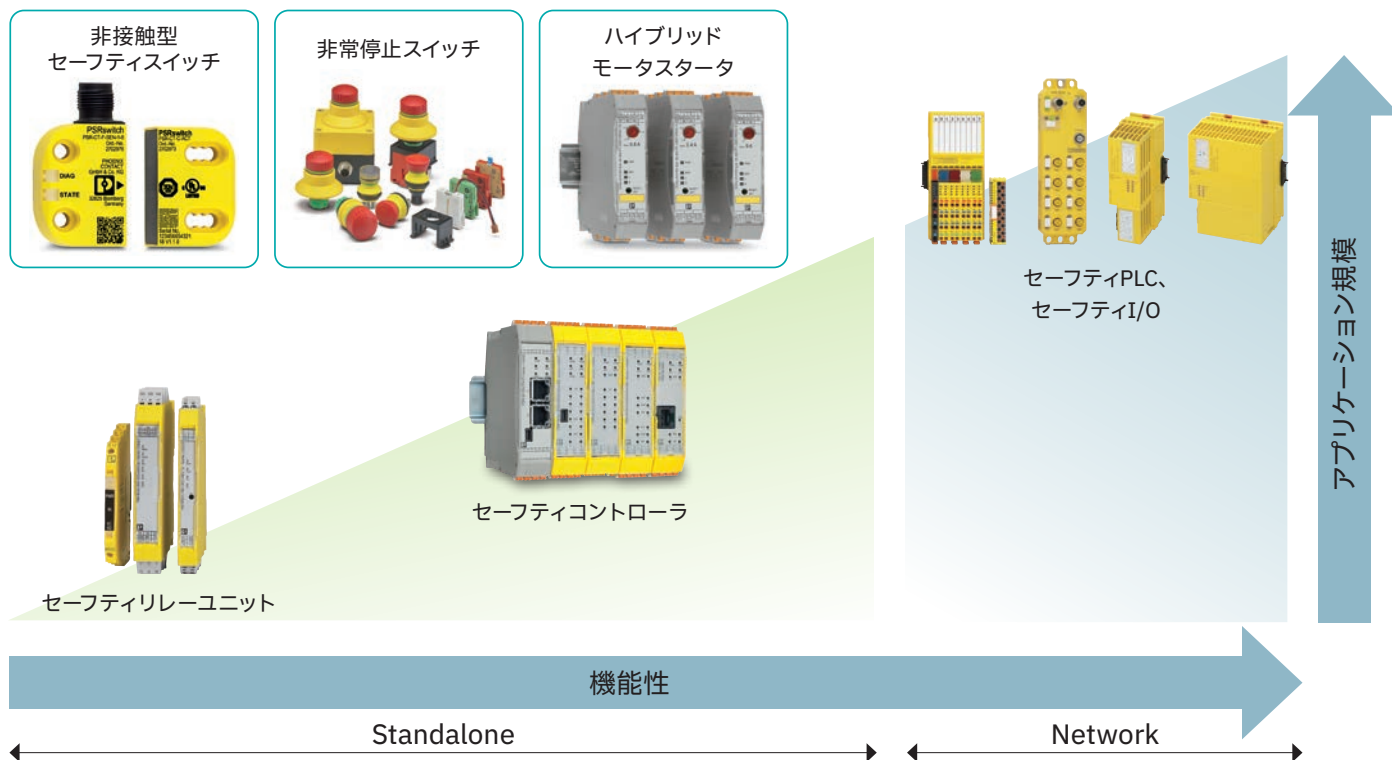

6mmタイプでもPL e/SIL CL 3を実現可能!

接続例：非常停止回路

Cat. 4/PL e (EN ISO 13849-1)
SIL CL 3 (EN 62061)

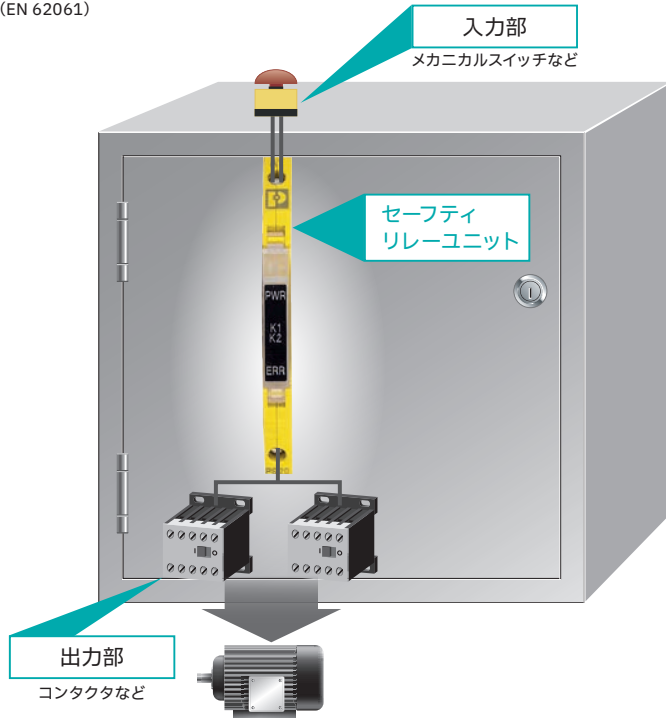

※ISO 13849-2より

セーフティリレーユニットとコンタクタを同じBOX内に設置することで、線間短絡は故障除外とすることができます。よってPL e/SIL 3が達成できます。

※ 同じBOX内に設置しない場合でも、メカ的に線間短絡を起こさないようなケーブルや配管を使用することで、PL e/SIL 3を取得することができます。

産業機械用



安全規格・認証

- ISO 13849-1
- EN 62061
- UL
- cUL
- EN 81-20 (PSR-MC37)

● さまざまな入力機器が使用可能

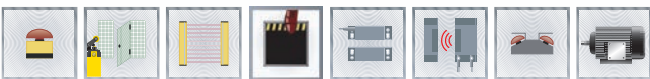

プロセスオートメーション用



安全規格・認証

- IEC 61508
- IEC 61511
- IEC 50156
- UL
- cUL
- ATEX/IECEx: Class I, Zone 2
- GL
- ANSI/ISA-S71.04:G3

● 絶縁目的やバルブなどの開閉、警報装置などの制御



● セーフティリレーユニット(PSRmini) 実績のあるテクノロジーを薄型仕様に搭載

PSRminiは、装置の省スペース化に対応した薄型のセーフティリレーユニットです。新開発の強制ガイド付きリレーを搭載し、確かな安全性を実現。薄型構造ながら性能を制限することなく、アプリケーションの柔軟性を高めます。

PSRminiの特長

大幅なスペース削減に貢献

接点電流、最大6Aに対応

自己診断用LEDも搭載

大幅なスペース削減に貢献

一般的な製品と比べ、12mmタイプで約45%、6mmタイプで約70%の省スペース化を実現しています。

原寸大

当社比
約 **70** % 減

6mmタイプ

従来

当社比
約 **45** % 減

12mmタイプ

停止／オーバースピード検知 PSRmotion

モーターが確実に停止していることを検知し、ドアの開錠をしたい。メンテナンス時など安全な速度領域を外れた時に検知し、モーター停止などの制御をしたい。などモーターの回転検知の需要が高まっています。

今まで、オフディレーなどに頼っていた制御に比べ、確実かつ無駄のない制御が実現できます。

また、別途センサを接続する必要がないセンサレスの機種もラインアップし、簡単かつ安価に安全を構築できます。

1 PSR-MM25 停止検知

【センサレス】12.5mm幅

- ・周波数インバータの有無にかかわらず機械の使用に適した単相および3相AC、またはDCモーター
- ・Cat. 3/PL e、SIL3まで適応

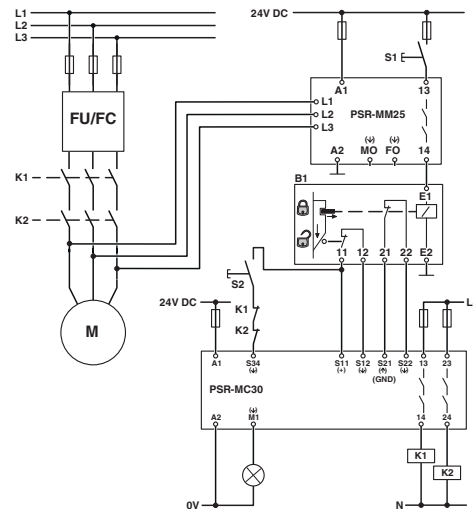

2 PSR-MM30 停止/オーバースピード検知

【センサ接続】22.5mm幅

- ・3線式PNP近接スイッチ/インクリメンタル信号 (HTL、TTL、sin/cos) をモーターに内蔵したロータリーもしくはリニアエンコーダ接続
- ・EN 61800-5-2に準拠した安全機能 (STO、SLS、SSM)
- ・Cat. 4/PL e、SIL3 まで適応

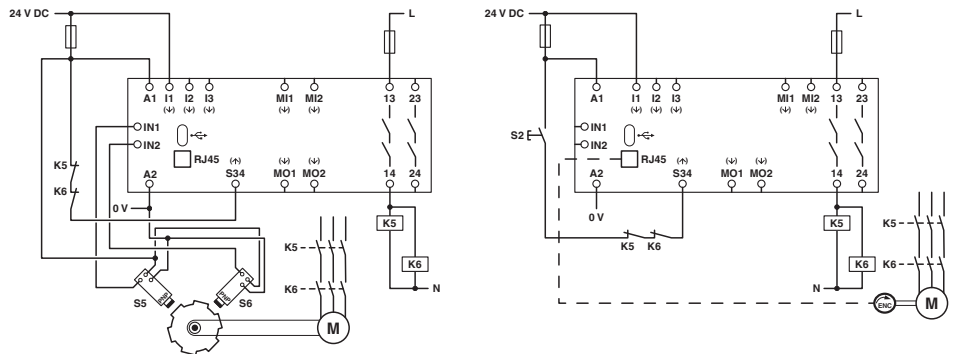

3 PSR-MM35 オーバースピード検知

【センサレス】12.5mm幅

- ・周波数インバータの有無にかかわらず機械の使用に適した単相および3相ACモーター
- ・EN 61800-5-2に準拠した安全機能 (STO、SLS、SSM、SSR)
- ・Cat. 4/PL e、SIL3まで適応

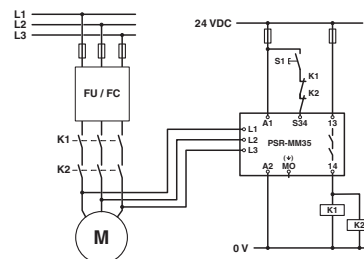

● PSRmini (産業機械用)

配線接続方式: SC=ねじ接続, SP=スプリング式Push-in

型式略称 入力電圧	製品幅 (mm)	リセット 方式	入力 ch	入力								出力				安全規格・ 認証		配線 接続 方式	製品番号	
				用途								安全出力 (即断)	安全出力 (ディレー)	補助出力	補助出力 (半導体出力)	CAT/PL ISO 13849-1	SIL CL EN62061			
				非常 停止	セーフティ ドア	ライト カーテン	セーフティ マット	非接触 スイッチ (リード式)	非接触 スイッチ (電子式)	2ハンド コント ロール	エレベータ EN 81-20									1
PSR-MS20 24V DC	6.8	Auto	1	○	○			○					1			1	1/c ³	1 ³	SC	2904950
PSR-MS21 24V DC	6.8	Auto	1	カップリングリレー								1			1	4/e	3	SC	2702192	
PSR-MS25 24V DC	6.8	Manual	1	○	○			○					1			1	1/c ³	1 ³	SC	2904951
PSR-MS30 24V DC	6.8	Auto	2	○	○			○	○				1				4/e	3	SC	2904952
PSR-MS35 24V DC	6.8	Manual	2	○	○			○	○				1				4/e	3	SC	2904953
PSR-MS40 ^{*1} 24V DC	6.8	Auto	2	○	○				○				1			1	4/e	3	SC	2904954
PSR-MS45 ^{*1} 24V DC	6.8	Manual	2	○	○				○				1			1	4/e	3	SC	2904955
PSR-MS50 ^{*2} 24V DC	6.8	Auto	2		○			○					1			1	4/e	3	SC	2904956
PSR-MS55 ^{*2} 24V DC	6.8	Manual	2		○			○					1			1	4/e	3	SC	2904957
PSR-MS60 ^{*1} 24V DC	6.8	Auto	2	○	○	○		○	○ ^{*5}				2				4/e	3	SC	2904958
PSR-MC20 24V DC	12.5	Auto/ Manual	1	○	○			○					3			1	1/c ³	1 ³	SC SP	2700466 2700467
PSR-MC30 24V DC	12.5	Auto/ Manual	2	○	○			○	○				2			1	4/e	3	SC SP	2700498 2700499
PSR-MC31 24V DC	12.5	Auto/ Manual	2	○	○	○	○	○	○				2(PNP)			1	4/e	3	SC SP	1015520 1015503
PSR-MC32 24~230V AC/DC	22.5	Auto/ Manual	2	○	○	○		○	○ ^{*5}				3		1		4/e	3	SC SP	2700524 2700525
PSR-MC34 24V DC	12.5	Auto/ Manual	2	○	○			○	○				3			1	4/e	3	SC SP	2700540 2700548
PSR-MC37 24V DC	22.5	Auto/ Manual	2	○	○			○		○			3		1		4/e	3	SC SP	2702411 2702412
PSR-MC38 ^{*7} 24V DC	22.5	Auto/ Manual	2	○	○	○		○	○ ^{*5}				2			1	4/e	3	SC PI	1009831 1009832
PSR-MC40 ^{*1} 24V DC	12.5	Auto/ Manual	2	○	○	○		○	○ ^{*5}				3			1	4/e	3	SC SP	2700569 2700570
PSR-MC42 ^{*6} 24V DC	17.5	Auto/ Manual	2	○	○	○		○	○ ^{*5}				2			1	4/e	3	SC SP	2702901 2702902
PSR-MC43 ^{*6} 24V DC	17.5	Auto/ Manual	2	○	○	○		○	○ ^{*5}				2(PNP)			1	4/e	3	SC SP	1087561 1087569
PSR-MC45 24V DC	22.5	Auto/ Manual	2	○	○	○		○	○				3			1	4/e	3	SC SP	1082024 1082029
PSR-MC50 ^{*2} 24V DC	12.5	Auto/ Manual	2		○			○					3			1	4/e	3	SC SP	2700553 2700564
PSR-THC4 ^{*4} 24V AC/DC	22.5	Auto	2		○					○			2			1	4/e	3	SCP SPP	2963721 2963983
PSR-MC70 24V DC	12.5	Auto/ Manual	2	○	○	○		○	○ ^{*5}				1	1		1	1/c ³	1 ³	SC SP	2702094 2702095
PSR-MC72 24V DC	12.5	Auto/ Manual	2	○	○	○		○	○ ^{*5}				1	1		1	4/e	3	SC SP	2702096 2702097
PSR-MC73 24V DC	22.5	Auto/ Manual	2	○	○	○		○	○ ^{*5}				3	2		1	4/e	2	SC SP	1015533 1015526
PSR-MC82 24V DC	17.5	Auto	2	安全出力拡張モジュール								5			1	1	4/e	3	SC SP	2702382 2702383

*1: 系統間短絡検知なし *2: 非対称入力 *3: アプリケーションにより最大でPL e/SIL CL 3に適合可
 *4: EN 574 Type III C *5: PSRswitchにも対応 *6: IO-Linkデバイス *7: CONTACTRON pro用

● PSRmotion

配線接続方式：SC=ねじ接続, SP=スプリング式Push-in

型式略称 入力電圧	用途		出力		安全規格・認証		配線接続方式	製品番号
	ゼロ スピード モニタ	オーバ ースピー ドモニ タ	安全出力	補助出力 (半導体出力)	CAT/PL ISO 13849-1	SIL CL ENG 2061		
PSR-MM25 24V DC	○ n=0		1	2	3/e	3	SC SP	2702355 2702356
PSR-MM30 24V DC	○	○	2	2	4/e	3	SC SP	2702357 2702358
PSR-MM35 24V DC		○	1	1	4/e	3	SC SP	1249515 1249516

● PSRmini (プロセスオートメーション用)

配線接続方式：SC=ねじ接続, SP=スプリング式Push-in

型式略称 入力電圧	製品幅 (mm)	安全出力	出力 補助出力	補助出力 (半導体出力)	安全規格・認証					配 線 接 続 方 式	製品番号
					SIL IEC 61508/61511	SIL IEC 50156	ATEX/IECEx Class I Zone 2	ANSI/ISA-571.04 G3	GL		
PSR-PS20 24V DC	6.8	1	1	1	3	3	○	○	○	SC	2700356
PSR-PS21 24V DC	6.8	1	1	1	2	2	○	○	○	SC	2700357
PSR-PS22 24V DC	6.8	1	1		3	3	○	○	○	SC	2702524
PSR-PS23 24V DC	6.8	1	1		3	3	○	○	○	SC	2702663
PSR-PS40 24V DC	6.8	1		1	3	3	○	○	○	SC	2700398
PSR-PC20 24V DC	12.5	1	1	1	3	3	○	○	○	SC SP	2700577 2700578
PSR-PC21 24V DC	12.5	2	2		3	3	○	○		SC SP	1086945 1086946
PSR-PC32 24~230V AC/DC	17.5	2	1		3	3	○	○	○	SC SP	2700581 2700582
PSR-PC40 24V DC	12.5	2		1	3	3	○	○	○	SC SP	2700588 2700589
PSR-PC50 24V DC	17.5	1		1	3 ^{*1}		○	○	○	SC SP	2904664 2904665
PSR-PC51 24V DC	17.5	1	1		3	3	○	○	○	SC SP	2702522 2702523
PSR-PC52 24V DC	17.5	1	1		3	3	○	○	○	SC SP	1017062 1017064
PSR-PE20 24V DC	12.5	1			3 ^{*1}					SC	1119573
PSR-PE60 24V DC	12.5	3			3					SC	1436353

*1: Low demand



構成可変な安全システム PSRmodular

アプリケーションに合わせて最小構成で最大の安全構築！

アプリケーションや規模に合わせて柔軟な構築をしたい！

- ・ スタンドアロンとして使用可能なI/O一体型ベースモジュール
- ・ 最大160点までI/Oを拡張可能
- ・ 回転 / 速度などのモーション監視や安全アナログ監視など、高機能モジュールもラインアップ

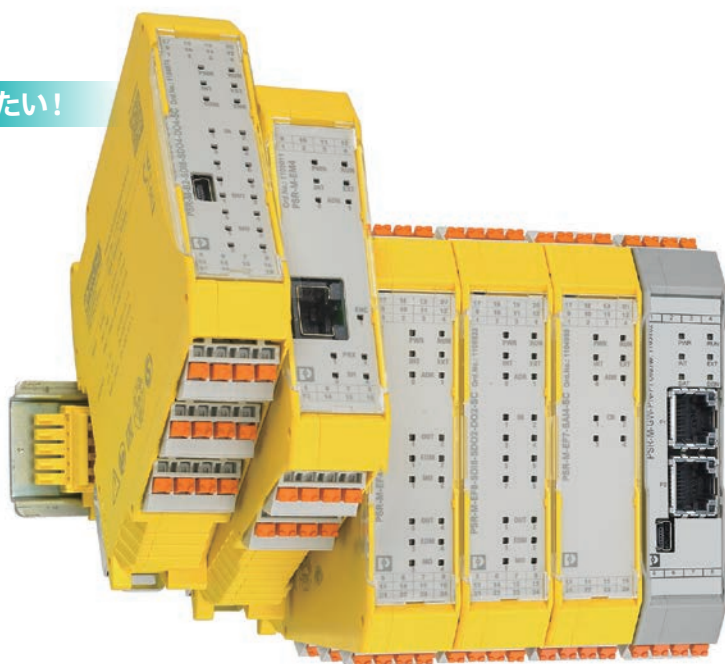

簡単に自由度の高い設置をしたい！

- ・ PSR-TBUSによる簡単拡張
- ・ 大規模アプリケーション向けとして、最大14台までモジュールを拡張可能（同じ種類のモジュールは最大4台まで）
- ・ 各セグメント間を50mまで離して設置可能（6セグメントまで）

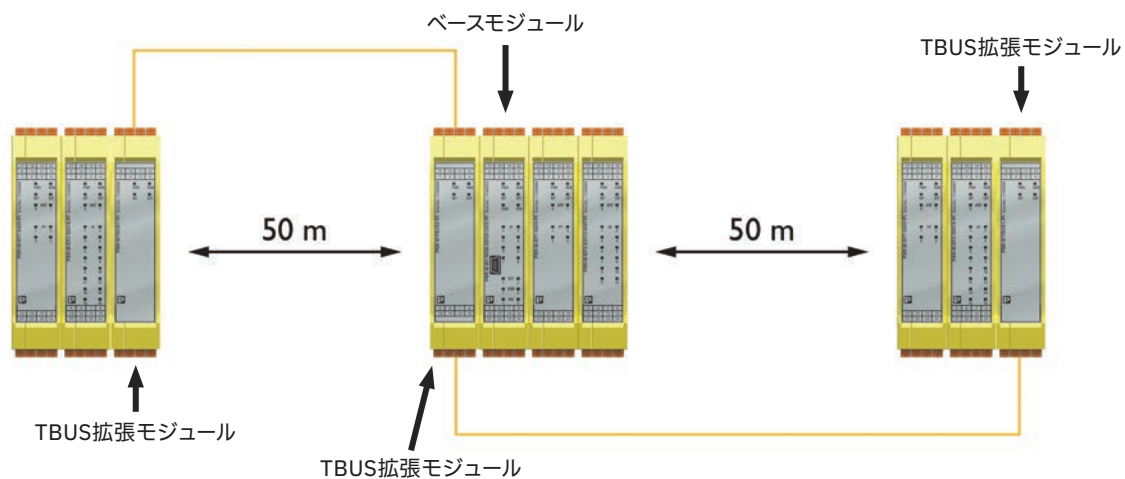

情報の見える化をしたい!

各種の産業用ネットワークに対応したゲートウェイを使用し、デバイス情報、安全機能のステータスなどの情報をHMI上で診断

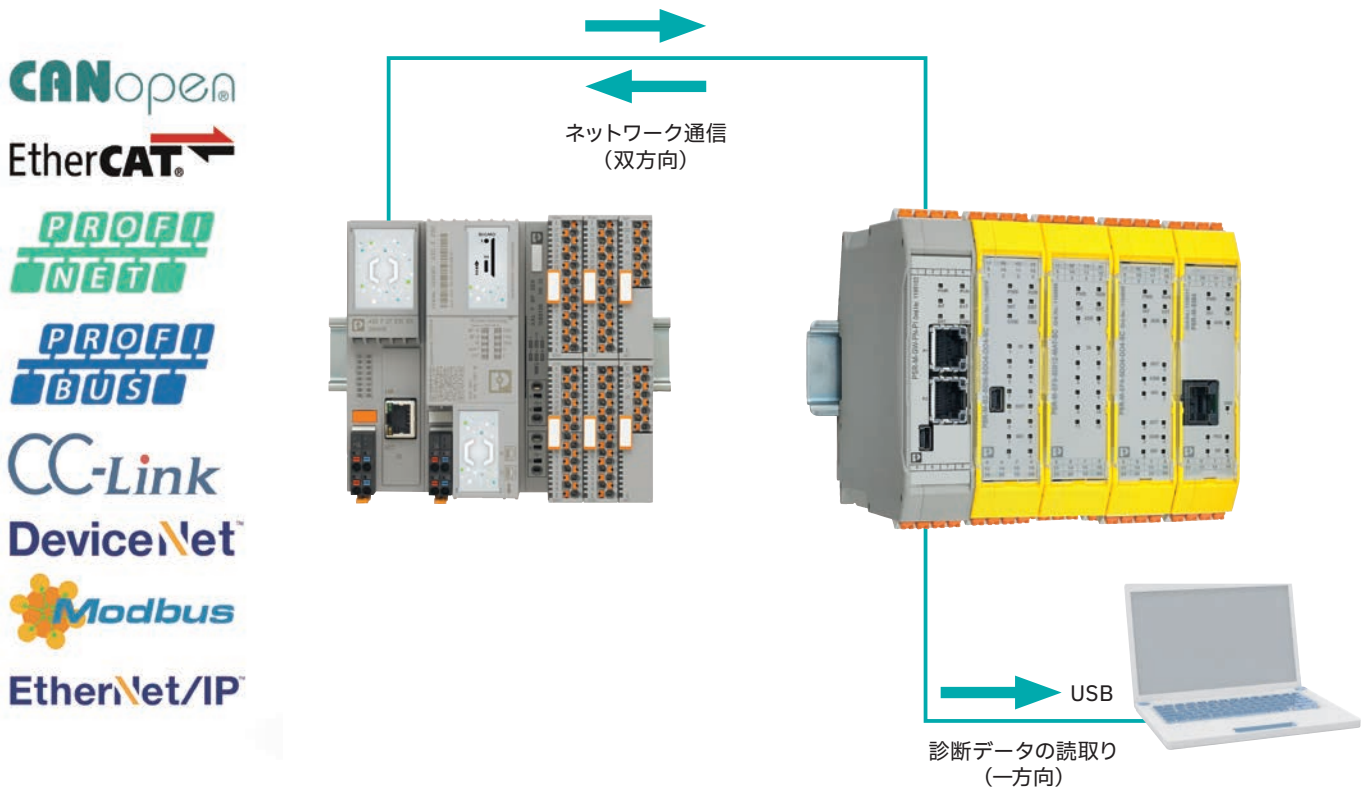

簡単な取扱いで導入コストを抑えたい!

直感的で判りやすいコンフィグレーションソフトは無償でダウンロード可能

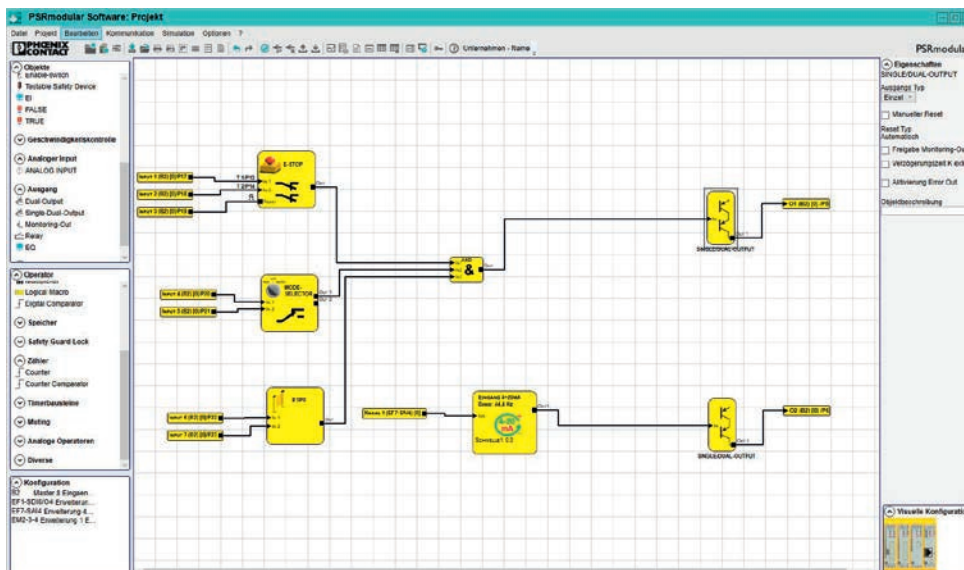

● PSRmodular (セーフティコントローラ)

配線接続方式: SC=ねじ接続, PI=スプリング式Push-in

型式略称	説明	入力		出力			安全規格・認証			配線接続方式	製品番号
		安全入力	EDM/ リセット	安全出力	クロック 出力	アラーム 出力	CAT/PL ISO 13849-1	SILCL EN62061	SIL IEC61508		
ベースモジュール											
PSR-M-B1	ベースモジュール	8	2	2 (ペア)	4	2	4/e	3	3	SC PI	1104981 1104972
PSR-M-B2	ベースモジュール(大規模)	8	4 ^{*1}	4 (シングル)	4	4 ^{*1}	4/e	3	3	SC PI	1104974 1104975
PSR-M-B2-XC	ベースモジュール(大規模、耐環境)	8	4 ^{*1}	4 (ペア)	4	4 ^{*1}	4/e	3	3	PI	1337849
PSR-M-B3-XC	ベースモジュール(大規模、耐環境、ゲートウェイ)	8	4 ^{*1}	4 (シングル)	4	4 ^{*1}	4/e	3	3	PI	1337855
拡張モジュール											
PSR-M-EF1	拡張モジュール	8	4 ^{*1}	4 (シングル)	4	4 ^{*1}	4/e	3	3	SC PI	1104890 1104889
PSR-M-EF1-XC	拡張モジュール(耐環境)	8	4 ^{*1}	4 (シングル)	4	4 ^{*1}	4/e	3	3	PI	1337850
PSR-M-EF2	拡張モジュール	16	-	-	4	-	4/e	3	3	SC PI	1104888 1104887
PSR-M-EF3	セーフティマット用拡張モジュール	12	-	-	8	-	4/e	3	3	SC PI	1104885 1104884
PSR-M-EF4	拡張モジュール	-	4	4 (ペア)	-	4	4/e	3	3	SC PI	1104856 1104868
PSR-M-EF5	拡張モジュール	-	4	4 (シングル)	-	8	4/e	3	3	SC PI	1104976 1104977
PSR-M-EF6	拡張モジュール	-	4	4 (リレー)	-	-	4/e	3	3	SC PI	1104982 1104983
PSR-M-EF7	拡張モジュール	4 (アナログ)	-	-	-	-	4/e	3	3	SC PI	1104985 1104986
PSR-M-EF7-XC	拡張モジュール(耐環境)	4 (アナログ)	-	-	-	-	4/e	3	3	PI	1337851
PSR-M-EF8	拡張モジュール	8	2	2 (ペア)	4	2	4/e	3	3	SC PI	1105522 1105523
PSR-M-E1	非安全拡張モジュール	-	-	-	-	8	-	-	-	SC PI	1105132 1105133
PSR-M-E2	非安全拡張モジュール	-	-	-	-	16	-	-	-	SC PI	1105134 1105136
PSR-M-TBUS1	TBUS拡張モジュール	ローカルバス拡張用1接続チャネル (セグメントあたり最大50m)					4/e	3	3	SC PI	1105095 1105096
PSR-M-TBUS2	TBUS拡張モジュール	ローカルバス拡張用2接続チャネル (セグメントあたり最大50m)					4/e	3	3	SC PI	1105097 1105098

*1: ソフトウェアコンフィグレーションにより変更可能

配線接続方式: SC=ねじ接続, PI=スプリング式Push-in



型式略称	説明	EN 61800-5-2に準拠した安全機能 ^{*2}				センサタイプ				エンコーダ数	安全規格・認証			配線接続方式	製品番号	
		SOS	SLS	SSR	SDI	近接 スイッチ	TTL	HTL	SIN/COS		CAT/PL ISO 13849-1	SILCL EN62061	SIL IEC61508			
拡張モジュール(回転検知)																
PSR-M-EM1	近接スイッチ用 拡張モジュール	○	○	○	-	○					-	4/e	3	3	SC PI	1104987 1104988
PSR-M-EM2	TTL用 拡張モジュール	○	○	○	○	○	○				1	4/e	3	3	SC PI	1104989 1104990
PSR-M-EM3	HTL用 拡張モジュール	○	○	○	○	○		○			1	4/e	3	3	SC PI	1105009 1105010
PSR-M-EM4	SIN/COS用 拡張モジュール	○	○	○	○	○			○		1	4/e	3	3	SC PI	1105011 1105012
PSR-M-EM5	TTL用拡張モジュール (電圧監視あり)	○	○	○	○	○	○				2	4/e	3	3	SC PI	1105014 1105015
PSR-M-EM5.1	TTL用拡張モジュール (電圧監視なし)	○	○	○	○	○	○				2	4/e	3	3	SC PI	1300906 1300905
PSR-M-EM6	HTL用 拡張モジュール	○	○	○	○	○		○			2	4/e	3	3	SC PI	1105016 1105017
PSR-M-EM7	SIN/COS用 拡張モジュール	○	○	○	○	○			○		2	4/e	3	3	SC PI	1105018 1105093

*2: SOS=Safe operating stop (安全停止保持) SLS=Safely-limited speed (安全速度制限)
SSR=Safe speed range (安全速度範囲制限) SDI=Safe direction (安全回転方向制限)

● PSRmodular (セーフティコントローラ)

配線接続方式: SC=ねじ接続, PI=スプリング式Push-in

型式略称	説明	配線接続方式	製品番号
ゲートウェイ			
PSR-M-PB	PROFIBUS用ゲートウェイ	SC	1105099
		PI	1105100
PSR-M-PN	PROFINET用ゲートウェイ	SC	1105101
		PI	1105102
PSR-M-DNET	DeviceNet®用ゲートウェイ	SC	1105103
		PI	1105473
PSR-M-CAN	CANopen®用ゲートウェイ	SC	1105104
		PI	1105105
PSR-M-CAN-XC	CANopen®用ゲートウェイ (耐環境)	PI	1337853
PSR-M-ETH	EtherNet/IP™用ゲートウェイ	SC	1105106
		PI	1105107
PSR-M-ModTCP	Modbus/TCP用ゲートウェイ	SC	1105108
		PI	1105127
PSR-M-CCLINK	CC-Link用ゲートウェイ	SC	1105128
		PI	1105129
PSR-M-ECAT	EtherCAT®用ゲートウェイ	SC	1105130
		PI	1105131

	型式	説明	製品番号
PSRmodular アクセサリ			
	PSR-M-MEMORY	外部メモリ(オプション)	1105142
	TBUS	DINレールバスコネクタ(1 pcs)	1225375
		DINレールバスコネクタ(50 pcs)	2200244
	PSR-M-CABLE25	TBUS延長用接続ケーブル(25m)	1104855
	PSR-M-CABLE50	TBUS延長用接続ケーブル(50m)	1104841
	PSR-M-CABLE100	TBUS延長用接続ケーブル(100m)	1104834

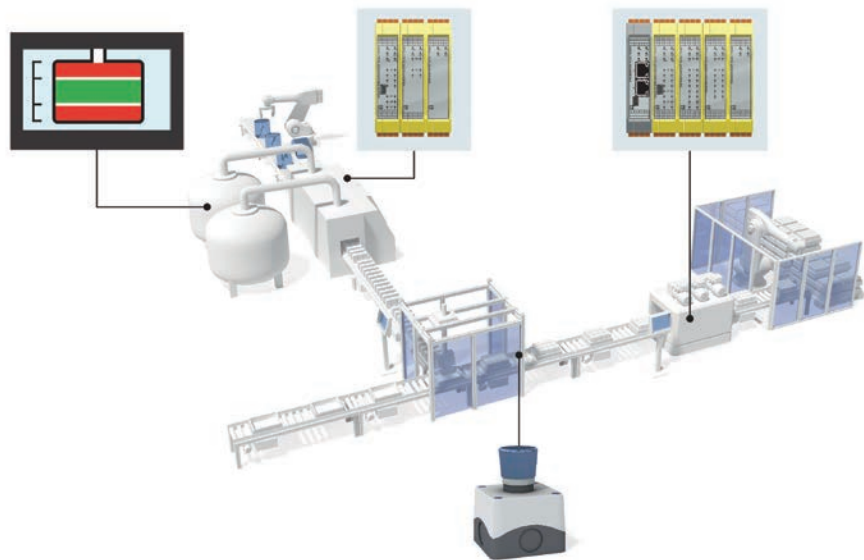

● PSRmini (産業機械用)

* (SC) : ねじ接続式 (SP) : スプリング式Push-in

内部回路			
型式	PSR-MS20-1N0-1D0-24DC-SC	PSR-MS21-1N0-1D0-24DC-SC	PSR-MS25-1N0-1D0-24DC-SC
製品番号	2904950	2702192	2904951
型式略称	PSR-MS20	PSR-MS21	PSR-MS25
安全出力	1 N/O	1 N/O	1 N/O
補助接点	1(半導体出力)	1(半導体出力)	1(半導体出力)
オフティレー安全出力	-	-	-
リセット方式	Auto	Auto	Manual
スイッチング電圧	AC/DC20~250V	AC/DC12~250V	AC/DC20~250V
連続通電電流	6A(N/O接点)	6A(N/O接点)	6A(N/O接点)
電源電圧範囲	DC24V(-15~+10%)	DC24V(-20~+25%)	DC24V(-15~+10%)
消費電流	42mA	35mA	42mA
動作時間	175ms	150ms	175ms
応答時間	20ms	20ms	20ms
使用温度範囲	-40~60°C	-40~60°C	-40~60°C
寸法 (mm)(W×H×D)	6.8×93.1×102.5	6.8×93.1×102.5	6.8×93.1×102.5
認証	UL, cUL, EAC, TÜV	UL, cUL, EAC, TÜV	UL, cUL, EAC, TÜV

● PSRmini (産業機械用)

* (SC) : ねじ接続式 (SP) : スプリング式Push-in

内部回路			
型式	PSR-MS30-1N0-24DC-SC	PSR-MS35-1N0-24DC-SC	PSR-MS40-1N0-1D0-24DC-SC
製品番号	2904952	2904953	2904954
型式略称	PSR-MS30	PSR-MS35	PSR-MS40
安全出力	1 N/O	1 N/O	1 N/O
補助接点	-	-	1(半導体出力)
オフティレー安全出力	-	-	-
リセット方式	Auto	Manual	Auto
スイッチング電圧	AC/DC20~250V	AC/DC20~250V	AC/DC20~250V
連続通電電流	6A(N/O接点)	6A(N/O接点)	6A(N/O接点)
電源電圧範囲	DC24V(-15~+10%)	DC24V(-15~+10%)	DC24V(-15~+10%)
消費電流	42mA	42mA	42mA
動作時間	175ms	175ms	175ms
応答時間	20ms	20ms	20ms
使用温度範囲	-40~60°C	-40~60°C	-40~60°C
寸法 (mm)(W×H×D)	6.8×93.1×102.5	6.8×93.1×102.5	6.8×93.1×102.5
認証	UL, cUL, EAC, TÜV	UL, cUL, EAC, TÜV	UL, cUL, EAC, TÜV

● PSRmini (産業機械用)

* (SC) : ねじ接続式 (SP) : スプリング式Push-in

内部回路			
型式	PSR-MS45-1N0-1D0-24DC-SC	PSR-MS50-1N0-1D0-24DC-SC	PSR-MS55-1N0-1D0-24DC-SC
製品番号	2904955	2904956	2904957
型式略称	PSR-MS45	PSR-MS50	PSR-MS55
安全出力	1 N/O	1 N/O	1 N/O
補助接点	1(半導体出力)	1(半導体出力)	1(半導体出力)
オフディレー安全出力	-	-	-
リセット方式	Manual	Auto	Manual
スイッチング電圧	AC/DC20~250V	AC/DC20~250V	AC/DC20~250V
連続通電電流	6A(N/O接点)	6A(N/O接点)	6A(N/O接点)
電源電圧範囲	DC24V(-15~+10%)	DC24V(-15~+10%)	DC24V(-15~+10%)
消費電流	42mA	42mA	42mA
動作時間	175ms	175ms	175ms
応答時間	20ms	20ms	20ms
使用温度範囲	-40~60°C	-40~60°C	-40~60°C
寸法 (mm)(W×H×D)	6.8×93.1×102.5	6.8×93.1×102.5	6.8×93.1×102.5
認証	UL, cUL, EAC, TÜV	UL, cUL, EAC, TÜV	UL, cUL, EAC, TÜV

● PSRmini (産業機械用)

* (SC) : ねじ接続式 (SP) : スプリング式Push-in

内部回路			
型式	PSR-MS60-2N0-24DC-SC	PSR-MC20-3N0-1D0-24DC-(SC)(SP)	PSR-MC30-2N0-1D0-24DC-(SC)(SP)
製品番号	2904958	(SC)2700466 (SP)2700467	(SC)2700498 (SP)2700499
型式略称	PSR-MS60	PSR-MC20	PSR-MC30
安全出力	2 N/O	3 N/O	2 N/O
補助接点	-	1(半導体出力)	1(半導体出力)
オフディレー安全出力	-	-	-
リセット方式	Auto	Auto/Manual	Auto/Manual
スイッチング電圧	AC/DC10~250V	AC/DC20~250V	AC/DC20~250V
連続通電電流	6A(N/O接点)	6A(N/O接点)	6A(N/O接点)
電源電圧範囲	DC24V(-15~+10%)	DC24V(-15~+10%)	DC24V(-15~+10%)
消費電流	40mA	80mA	65mA
動作時間	175ms	175ms	175ms
応答時間	20ms	20ms	20ms
使用温度範囲	-40~55°C	-40~55°C	-40~55°C
寸法 (mm)(W×H×D)	6.8×93.1×102.5	(SC)12.5×112.2×114.5 (SP)12.5×116.6×114.5	(SC)12.5×112.2×114.5 (SP)12.5×116.6×114.5
認証	UL, cUL, EAC, TÜV	UL, cUL, EAC, TÜV	UL, cUL, EAC, TÜV

● PSRmini (産業機械用)

* (SC) : ねじ接続式 (SP) : スプリング式Push-in

内部回路			
型式	PSR-MC31-2SD0-1D0-24DC-(SC)(SP)	PSR-MC32-3N0-1NC-24-230UC-(SC)(SP)	PSR-MC34-3N0-1D0-24DC-(SC)(SP)
製品番号	(SC)1015520 (SP)1015503	(SC)2700524 (SP)2700525	(SC)2700540 (SP)2700548
型式略称	PSR-MC31	PSR-MC32	PSR-MC34
安全出力	2(半導体出力)	3 N/O	3 N/O
補助接点	1(半導体出力)	1	1(半導体出力)
オフディレー安全出力	-	-	-
リセット方式	Auto/Manual	Auto/Manual	Auto/Manual
スイッチング電圧	出力電圧:PNP DC23V 以下	AC/DC5~250V	AC/DC20~250V
連続通電電流	最大2.4A	6A	6A(N/O接点)
電源電圧範囲	DC24V(-20~+25%)	AC/DC24~230V (-15~+10%)	DC24V(-15~+10%)
消費電流	54mA(無負荷)	103mA(DC24V)	84mA
動作時間	175ms(Manual) 200ms(Auto)	100ms(Manual) 150ms(Auto)	175ms
応答時間	10ms	20ms	20ms
使用温度範囲	-40~70°C	-40~55°C	-40~55°C
寸法 (mm)(W×H×D)	(SC)12.5×112.2×114.5 (SP)12.5×116.6×114.5	(SC)22.5×112.2×114.5 (SP)22.5×117.4×114.5	(SC)12.5×112.2×114.5 (SP)12.5×116.6×114.5
認証	UL, cUL, EAC, TÜV	UL, cUL, EAC, TÜV	UL, cUL, EAC, TÜV

● PSRmini (産業機械用)

* (SC) : ねじ接続式 (SP) : スプリング式Push-in

内部回路			
型式	PSR-MC37-3N0-1NC-24DC-(SC)(SP)	PSR-MC38-2N0-1D0-24DC-(SC)(PI)	PSR-MC40-3N0-1D0-24DC-(SC)(SP)
製品番号	(SC)2702411 (SP)2702412	(SC)1009831 (PI)1009832	(SC)2700569 (SP)2700570
型式略称	PSR-MC37	PSR-MC38	PSR-MC40
安全出力	3 N/O	2 N/O	3 N/O
補助接点	1	1(半導体出力)	1(半導体出力)
オフディレー安全出力	-	-	-
リセット方式	Auto/Manual	Auto/Manual	Auto/Manual
スイッチング電圧	AC/DC5~250V	AC/DC10~250V	AC/DC20~250V
連続通電電流	6A(N/O接点) 1A(N/C接点)	6A(N/O接点)	6A(N/O接点)
電源電圧範囲	DC24V(-20~+25%)	DC24V(-15~+10%)	DC24V(-15~+10%)
消費電流	70mA	75mA	80mA
動作時間	100ms(Auto)	200ms(Auto)/ 30ms(Manual)	175ms
応答時間	20ms	60ms	20ms
使用温度範囲	-40~60°C	-20~55°C	-40~55°C
寸法 (mm)(W×H×D)	(SC)22.5×112.2×114.5 (SP)22.5×117.4×114.5	(SC)22.5×112.2×114.5 (PI)22.5×117.5×114.5	(SC)12.5×112.2×114.5 (SP)12.5×116.6×114.5
認証	UL, cUL, EAC, TÜV, EN81-20	UL, cUL, EAC, TÜV	UL, cUL, EAC, TÜV

● PSRmini (産業機械用)

* (SC) : ねじ接続式 (SP) : スプリング式Push-in

内部回路			
型式	PSR-MC42-2N0-1D0-24DC-(SC)(SP)	PSR-MC43-2SD0-1D0-24DC-(SC)(SP)	PSR-MC45-3N0-1D0-24DC-(SC)(SP)
製品番号	(SC)2702901 (SP)2702902	(SC)1087561 (SP)1087569	(SC)1082024 (SP)1082029
型式略称	PSR-MC42	PSR-MC43	PSR-MC45
安全出力	2 N/O	2(半導体出力)	3 N/O
補助接点	1(半導体出力)	1(半導体出力)	1(半導体出力)
オフディレー安全出力	-	-	-
リセット方式	Auto/Manual	Auto/Manual	Auto/Manual
スイッチング電圧	AC/DC12~250V	出力電圧:PNP DC23V 以下	AC/DC5~250V
連続通電電流	6A(N/O接点)	最大2.4A	6A(N/O接点)
電源電圧範囲	DC24V(-20~+25%)	DC24V(-20~+25%)	DC24V(-20~+25%)
消費電流	60mA	72mA	75mA
動作時間	220ms(Auto)/ 175ms(Manual)	200ms(Auto)/ 75ms(Manual)	100ms
応答時間	20ms	10ms	20ms
使用温度範囲	-25~60°C	-40~60°C	-40~60°C
寸法 (mm) (W×H×D)	(SC)17.5×112.2×114.5 (SP)17.5×116.6×114.5	(SC)17.5×112.2×114.5 (SP)17.5×116.6×114.5	(SC)22.5×112.2×114.5 (SP)22.5×117.4×114.5
認証	UL, cUL, EAC, TÜV	UL, cUL, EAC, TÜV	UL, cUL, EAC, TÜV

● PSRmini (産業機械用)

* (SC) : ねじ接続式 (SP) : スプリング式Push-in

内部回路		
型式	PSR-MC50-3N0-1D0-24DC-(SC)(SP)	PSR-(SCP)(SPP)-24UC/THC4/2X1/1X2
製品番号	(SC)2700553 (SP)2700564	(SCP)2963721 (SPP)2963983
型式略称	PSR-MC50	PSR-THC4
安全出力	3 N/O	2 N/O
補助接点	1(半導体出力)	1
オフディレー安全出力	-	-
リセット方式	Auto/Manual	Auto
スイッチング電圧	AC/DC20~250V	AC/DC 15~250V
連続通電電流	6A(N/O接点)	6A(N/O接点) 5A(N/C接点)
電源電圧範囲	DC24V(-15~+10%)	DC24V(-15~+10%)
消費電流	80mA	AC 125mA / DC 60mA
動作時間	175ms	50ms
応答時間	20ms	20ms
使用温度範囲	-40~55°C	-20~55°C
寸法 (mm) (W×H×D)	(SC)12.5×112.2×114.5 (SP)12.5×116.6×114.5	(SCP)22.5×99×114.5 (SPP)22.5×112×114.5
認証	UL, cUL, EAC, TÜV	UL, cUL, EAC, TÜV

● PSRmini (産業機械用)

* (SC) : ねじ接続式 (SP) : スプリング式Push-in

内部回路			
型式	PSR-MC70-2NO-1DO-24DC-(SC)(SP)	PSR-MC72-2NO-1DO-24DC-(SC)(SP)	PSR-MC73-5NO-1DO-24DC-(SC)(SP)
製品番号	(SC)2702094 (SP)2702095	(SC)2702096 (SP)2702097	(SC)1015533 (SP)1015526
型式略称	PSR-MC70	PSR-MC72	PSR-MC73
安全出力	1 N/O	1 N/O	3 N/O
補助接点	1 (半導体出力)	1 (半導体出力)	1 (半導体出力)
オフ/オンディレー安全出力	1 N/O: 0.2~60S	1 N/O: 0.2~60S	2 N/O: 0.2~300S
リセット方式	Auto/Manual	Auto/Manual	Auto/Manual
スイッチング電圧	AC/DC12~250V	AC/DC12~250V	AC/DC12~250V
連続通電電流	6A(N/O接点)	6A(N/O接点)	6A(N/O接点)
電源電圧範囲	DC24V(-20~+25%)	DC24V(-20~+25%)	DC24V(-20~+25%)
消費電流	50mA	60mA	50mA
動作時間	35ms(Auto)/ 30ms(Manual)	35ms(Auto)/ 30ms(Manual)	35ms(Auto)/ 30ms(Manual)
応答時間	5ms	5ms	80ms
使用温度範囲	-35~60°C	-35~60°C	-35~60°C
寸法 (mm)(W×H×D)	(SC)12.5×112.2×114.5 (SP)12.5×116.6×114.5	(SC)12.5×112.2×114.5 (SP)12.5×116.6×114.5	(SC)22.5×112.2×114.5 (SP)22.5×117.6×114.5
認証	UL, cUL, EAC, TÜV	UL, cUL, EAC, TÜV	UL, cUL, EAC, TÜV

● PSRmini (産業機械用)

* (SC) : ねじ接続式 (SP) : スプリング式Push-in

内部回路	
型式	PSR-MC82-5NO-1NC-1DO-24DC-(SC)(SP)
製品番号	(SC)2702382 (SP)2702383
型式略称	PSR-MC82
安全出力	5 N/O
補助接点	1 N/C 1 (半導体出力)
オフ/オンディレー安全出力	-
リセット方式	Auto
スイッチング電圧	AC/DC5~250V (23/24はDC24V)
連続通電電流	6A
電源電圧範囲	DC24V(-20~+25%)
消費電流	80mA
動作時間	50ms
応答時間	20ms
使用温度範囲	-20~60°C
寸法 (mm)(W×H×D)	(SC)17.5×112.2×114.5 (SP)17.5×116.6×114.5
認証	UL, cUL, EAC, TÜV

● PSRmini (プロセスオートメーション用)

* (SC) : ねじ接続式 (SP) : スプリング式Push-in

内部回路			
型式	PSR-PS20-1N0-1NC-24DC-SC	PSR-PS21-1N0-1NC-24DC-SC	PSR-PS22-1N0-1NC-24VDC-SC
製品番号	2700356	2700357	2702524
型式略称	PSR-PS20	PSR-PS21	PSR-PS22
安全出力	1 N/O	1 N/O	1 N/O
補助接点	1 N/C 1(半導体出力)	1 N/C 1(半導体出力)	1 N/C
オフディレー安全出力	-	-	-
スイッチング電圧	AC/DC20~250V	AC/DC10~250V	AC/DC12~250V
連続通電電流	6A(N/O接点) / 100mA(N/C接点)	6A(N/O接点) / 100mA(N/C接点)	6A(N/O接点) / 100mA(N/C接点)
電源電圧範囲	DC24V(-15~+10%)	DC24V(-15~+10%)	DC24V(-15~+10%)
消費電流	45mA	45mA	45mA
応答時間	35ms	35ms	30ms
使用温度範囲	-40~70°C	-40~65°C	-40~70°C
寸法 (mm)(W×H×D)	6.8×93.1×102.5	6.8×93.1×102.5	6.8×93.1×102.5
認証	UL, cUL, EAC, TÜV, ATEX, IECEx, DNV GL	UL, cUL, EAC, TÜV, ATEX, IECEx, DNV GL	UL, cUL, EAC, TÜV, ATEX, IECEx, DNV GL

● PSRmini (プロセスオートメーション用)

* (SC) : ねじ接続式 (SP) : スプリング式Push-in

内部回路			
型式	PSR-PS23-1N0-1NC-24VDC-SC	PSR-PS40-1N0-1DO-24DC-SC	PSR-PC20-1N0-1NC-24DC-(SC)(SP)
製品番号	2702663	2700398	(SC)2700577 (SP)2700578
型式略称	PSR-PS23	PSR-PS40	PSR-PC20
安全出力	1 N/O	1 N/O	1 N/O(3端子)
補助接点	1 N/C	1(半導体出力)	1 N/C 1(半導体出力)
オフディレー安全出力	-	-	-
スイッチング電圧	AC/DC12~250V	AC/DC20~250V	AC/DC20~250V
連続通電電流	6A(N/O接点) / 100mA(N/C接点)	6A(N/O接点)	6A(N/O接点) / 100mA(N/C接点)
電源電圧範囲	DC24V(-20~+25%)	DC24V(-15~+10%)	DC24V(-15~+10%)
消費電流	45mA	50mA	50mA
応答時間	30ms	35ms	35ms
使用温度範囲	-40~70°C	-40~70°C	-40~70°C
寸法 (mm)(W×H×D)	6.8×93.1×102.5	6.8×93.1×102.5	(SC)12.5×112.2×114.5 (SP)12.5×116.6×114.5
認証	UL, cUL, TÜV, ATEX, IECEx, DNV GL	UL, cUL, EAC, TÜV, ATEX, IECEx, DNV GL	UL, cUL, EAC, TÜV, ATEX, IECEx, DNV GL

● PSRmini (プロセスオートメーション用)

* (SC) : ねじ接続式 (SP) : スプリング式Push-in

内部回路			
型式	PSR-PC21-2NO-2NC-24DC-(SC)(SP)	PSR-PC32-2NO-1NC-24-230UC-(SC)(SP)	PSR-PC40-2NO-1DO-24DC-(SC)(SP)
製品番号	(SC)1086945 (SP)1086946	(SC)2700581 (SP)2700582	(SC)2700588 (SP)2700589
型式略称	PSR-PC21	PSR-PC32	PSR-PC40
安全出力	2 N/O	2 N/O	2 N/O
補助接点	2 N/C	1 N/C	1(半導体出力)
オフディレー安全出力	-	-	-
スイッチング電圧	AC/DC12~250V	AC/DC12~250V(13/14), 60V(93/94) AC/DC3.3~36.4V(N/C接点)	AC/DC20~250V
連続通電電流	6A(N/O接点) / 100mA(N/C接点)	6A(N/O接点) / 100mA(N/C接点)	6A(N/O接点)
電源電圧範囲	DC24V(-20~+25%)	AC/DC24~230V(-15~+10%)	DC24V(-15~+10%)
消費電流	15~46mA(チャネル毎設定可)	75mA(DC24V)	75mA
応答時間	30ms	200ms	35ms
使用温度範囲	-40~70°C	-40~70°C	-40~70°C
寸法 (mm)(W×H×D)	(SC)12.5×112.2×114.5 (SP)12.5×116.6×114.5	(SC)17.5×112.2×114.5 (SP)17.5×117.4×114.5	(SC)12.5×112.2×114.5 (SP)12.5×116.6×114.5
認証	UL, cUL, EAC, TÜV, ATEX, IECEx, DNV GL	UL, cUL, TÜV, UL-EX, cUL-EX, DNV GL	UL, cUL, EAC, TÜV, ATEX, IECEx, DNV GL

● PSRmini (プロセスオートメーション用)

* (SC) : ねじ接続式 (SP) : スプリング式Push-in

内部回路				
型式	PSR-PC50-1NO-1DO-24DC-(SC)(SP)	PSR-PC(51)(52)-1NO-1NC-24DC-(SC)(SP)	PSR-PE20-1NO-24DC-SC	PSR-PE60-3NO-24DC-SC
製品番号	(SC)2904664 (SP)2904665	(SC)51/52:2702522/1017062 (SP)51/52:2702523/1017064	1119573	1436353
型式略称	PSR-PC50	PSR-PC51/PC52	PSR-PE20	PSR-PE60
安全出力	1 N/O(2端子)	1 N/O(2端子)	1	3
補助接点	1(半導体出力)	1 N/C	-	-
オフディレー安全出力	-	-	-	-
スイッチング電圧	AC/DC15~AC250/DC125V	AC/DC16~AC250/DC125V	AC/DC12~250V	AC/DC12~250V
連続通電電流	5A(N/O接点)	3A(N/O接点)	4A	4A
電源電圧範囲	DC24V(-15~+10%)	DC24V(-20~+25%)	DC24V(-10~+10%)	DC24V(-10~+10%)
消費電流	65mA	75mA	40mA	31mA
応答時間	30ms	30ms	50ms	50ms
使用温度範囲	-20~55°C	-25~60°C	-40~70°C	-40~70°C
寸法 (mm)(W×H×D)	(SC)17.5×112.2×114.5 (SP)17.5×117.4×114.5	(SC)17.5×112.2×114.5 (SP)17.5×117.4×114.5	12.5×99×114.5	12.5×99×114.5
認証	UL, cUL, EAC, TÜV, ATEX, IECEx, GL	UL, cUL, EAC, TÜV	UL, cUL, EAC, TÜV	UL, cUL, TÜV

● PSRmodular (セーフティコントローラ)

* (SC) : ねじ接続式 (PI) : スプリング式Push-in

内部回路			
型式	PSR-M-B1-SDI8-SDO2-DO2-SC(PI)	PSR-M-B2-SDI8-SDO2-DO4-SC(PI)	PSR-M-B2-XC-SDI8-SDO4-DO4-PI
製品番号	(SC)1104981 (PI)1104972	(SC)1104974 (PI)1104975	1337849
型式略称	PSR-M-B1	PSR-M-B2	PSR-M-B2-XC
安全入力数	8	8	8
安全出力数	2(ペア)	4(シングル)	4(シングル)
電源電圧範囲	DC24V(-20~+20%)	DC24V(-20~+20%)	DC24V(-20 ~ +20%)
安全出力電圧	DC24V	DC24V	DC24V
最大出力電流	400mA(チャネル毎) 1.6A(Total)	400mA(チャネル毎) 1.6A(Total)	400mA(チャネル毎) 1.6A(Total)
最大消費電流	4A	2.55A	2.1A
EDM/リセット入力	2	4	4
クロック出力	4	4	4
アラーム出力	2	4	4
使用温度範囲	-10~55°C	-10~55°C	-10 ~ 70°C
寸法 (mm)(W×H×D)	(SC)22.5×112.2×114.5 (PI)22.5×116.5×114.5	(SC)22.5×112.2×114.5 (PI)22.5×116.5×114.5	22.61 × 107.74 × 113.6
認証	UL, cUL, EAC, TÜV	UL, cUL, EAC, TÜV	UL, cUL, DNV, TÜV

● PSRmodular (セーフティコントローラ)

* (SC) : ねじ接続式 (PI) : スプリング式Push-in

内部回路			
型式	PSR-M-B3-XC-SDI8-SDO4-DO4-PI	PSR-M-EF1-SDI8-SDO4-DO4-SC(PI)	PSR-M-EF1-XC-SDI8-SDO4-DO4-PI
製品番号	1337855	(SC)1104890 (PI)1104889	1337850
型式略称	PSR-M-B3-XC	PSR-M-EF1	PSR-M-EF1-XC
安全入力数	8	8	8
安全出力数	4(シングル)	4(シングル)	4(シングル)
電源電圧範囲	DC24V(-20~+20%)	DC24V(-20~+20%)	DC24V(-20~+20%)
安全出力電圧	DC24V	DC24V	DC24V
最大出力電流	400mA(チャネル毎) 1.6A(Total)	400mA(チャネル毎) 1.6A(Total)	400mA(チャネル毎) 1.6A(Total)
最大消費電流	2.55A	2.1A	2.1A
EDM/リセット入力	4	4	4
クロック出力	4	4	4
アラーム出力	4	4	4
使用温度範囲	-10~70°C	-10~55°C	-10~70°C
寸法 (mm)(W×H×D)	45.2 × 107.74 × 113.6	(SC)22.5×112.2×114.5 (PI)22.5×116.5×114.5	22.61 × 107.74 × 113.6
認証	UL, cUL, TÜV	UL, cUL, EAC, TÜV	UL, cUL, TÜV

● PSRmodular (セーフティコントローラ)

* (SC) :ねじ接続式 (PI) :スプリング式Push-in

内部回路			
型式	PSR-M-EF2-SDI16-(SC)(PI)	PSR-M-EF3-SDI12-MAT-(SC)(PI)	PSR-M-EF4-SDO4-DO4-(SC)(PI)
製品番号	(SC)1104888 (PI)1104887	(SC)1104885 (PI)1104884	(SC)1104856 (PI)1104868
型式略称	PSR-M-EF2	PSR-M-EF3	PSR-M-EF4
安全入力数	16	12	-
安全出力数	-	-	4(ペア)
電源電圧範囲	DC24V(-20~+20%)	DC24V(-20~+20%)	DC24V(-20~+20%)
安全出力電圧	-	-	DC24V
最大出力電流	-	-	400mA(チャネル毎) 3.2A(Total)
最大消費電流	40mA	53mA	55mA
EDM/リセット入力	-	-	4
クロック出力	4	8	-
アラーム出力	-	-	4
使用温度範囲	-10~55℃	-10~55℃	-10~55℃
寸法 (mm)(W×H×D)	(SC)22.61×112.58×113.6 (PI)22.61×107.74×113.6	(SC)22.61×112.58×113.6 (PI)22.61×107.74×113.6	(SC)22.61×112.58×113.6 (PI)22.61×107.74×113.6
認証	UL, cUL, EAC, TÜV	UL, cUL, EAC, TÜV	UL, cUL, EAC, TÜV

● PSRmodular (セーフティコントローラ)

* (SC) :ねじ接続式 (PI) :スプリング式Push-in

内部回路			
型式	PSR-M-EF5-SDO4-DO8-(SC)(PI)	PSR-M-EF6-SDOR4-DO4-(SC)(PI)	PSR-M-EF7-SAI4-(SC)(PI)
製品番号	(SC)1104976 (PI)1104977	(SC)1104982 (PI)1104983	(SC)1104985 (PI)1104986
型式略称	PSR-M-EF5	PSR-M-EF6	PSR-M-EF7
安全入力数	-	-	4(アナログ)
安全出力数	4(シングル)	4(リレー)	-
電源電圧範囲	DC24V(-20~+20%)	DC24V(-20~+20%)	DC24V(-20~+20%)
安全出力電圧	DC24V	AC/DC10~250V	-
最大出力電流	2A(チャネル毎) 8A(Total)	4A	-
最大消費電流	4.86A	120mA	212mA
EDM/リセット入力	4	4	-
クロック出力	-	-	-
アラーム出力	8	-	-
使用温度範囲	-10~55℃	-10~55℃	-10~55℃
寸法 (mm)(W×H×D)	(SC)22.61×112.58×113.6 (PI)22.61×107.74×113.6	(SC)22.61×112.58×113.6 (PI)22.61×107.74×113.6	(SC)22.61×112.58×113.6 (PI)22.61×107.74×113.6
認証	UL, cUL, EAC, TÜV	UL, cUL, EAC, TÜV	UL, cUL, EAC, TÜV

● PSRmodular (セーフティコントローラ)

* (SC) : ねじ接続式 (PI) : スプリング式Push-in

内部回路			
型式	PSR-M-EF1-XC-SDI8-SDO4-DO4-PI	PSR-M-EF8-SDI8-SDO2-DO2-(SC)(PI)	PSR-M-E1-DO8-(SC)(PI)
製品番号	1337850	(SC)1105522 (PI)1105523	(SC)1105132 (PI)1105133
型式略称	PSR-M-EF1-XC	PSR-M-EF8	PSR-M-E1
安全入力数	8	8	-
安全出力数	4(シングル)	2(ペア)	-
電源電圧範囲	DC24V(-20 ~ +20%)	DC24V(-20 ~ +20%)	DC24V(-20 ~ +20%)
安全出力電圧	DC24V	DC24V	-
最大出力電流	400mA(チャネル毎)1.6A(Total)	400mA(チャネル毎) 1.6A(Total)	-
最大消費電流	2.1A	55mA	20mA
EDM/リセット入力	4	2	-
クロック出力	4	4	-
アラーム出力	4	2	8
使用温度範囲	-10 ~ 70°C	-10 ~ 55°C	-10 ~ 55°C
寸法 (mm) (W×H×D)	22.61 × 107.74 × 113.6	(SC)22.61×112.58×113.6 (PI)22.61×107.74×113.6	(SC)22.61×112.58×113.6 (PI)22.61×107.74×113.6
認証	UL, cUL, TÜV	UL, cUL, EAC, TÜV	UL, cUL, EAC, TÜV

● PSRmodular (セーフティコントローラ)

* (SC) : ねじ接続式 (PI) : スプリング式Push-in

内部回路	
型式	PSR-M-E2-DO16-(SC)(PI)
製品番号	(SC)1105134 (PI)1105136
型式略称	PSR-M-E2
安全入力数	-
安全出力数	-
電源電圧範囲	DC24V(-20 ~ +20%)
安全出力電圧	-
最大出力電流	-
最大消費電流	30mA
EDM/リセット入力	-
クロック出力	-
アラーム出力	16
使用温度範囲	-10 ~ 55°C
寸法 (mm) (W×H×D)	(SC)22.61×112.58×113.6 (PI)22.61×107.74×113.6
認証	UL, cUL, EAC, TÜV

PSRmodular (セーフティコントローラ)

* (SC) : ねじ接続式 (PI) : スプリング式Push-in

内部回路			
型式	PSR-M-EM1-PROX2-(SC)(PI)	PSR-M-EM2-TTL1-(SC)(PI)	PSR-M-EM3-HTL1-(SC)(PI)
製品番号	(SC)1104987 (PI)1104988	(SC)1104989 (PI)1104990	(SC)1105009 (PI)1105010
型式略称	PSR-M-EM1	PSR-M-EM2	PSR-M-EM3
入力1	近接スイッチ (NPN/PNP, 3/4線式)	近接スイッチ (NPN/PNP, 3/4線式)	近接スイッチ (NPN/PNP, 3/4線式)
入力数	2	2	2
入力2	-	エンコーダ (TTL 電圧監視あり)	エンコーダ (HTL)
入力数	-	1	1
電源電圧範囲	DC24V(-20~+20%)	DC24V(-20~+20%)	DC24V(-20~+20%)
最大消費電流	170mA	150mA	151mA
使用温度範囲	-10~55°C	-10~55°C	-10~55°C
寸法 (mm)(W×H×D)	(SC)22.61×112.58×113.6 (PI)22.61×107.74×113.6	(SC)22.61×112.58×113.6 (PI)22.61×107.74×113.6	(SC)22.61×112.58×113.6 (PI)22.61×107.74×113.6
認証	UL, cUL, EAC, TÜV	UL, cUL, EAC, TÜV	UL, cUL, EAC, TÜV

* (SC) : ねじ接続式 (PI) : スプリング式Push-in

内部回路			
型式	PSR-M-EM4-SINCOS1-(SC)(PI)	PSR-M-EM5-TTL2-(SC)(PI)	PSR-M-EM5.1-TTL2-(SC)(PI)
製品番号	(SC)1105011 (PI)1105012	(SC)1105014 (PI)1105015	(SC)1300906 (PI)1300905
型式略称	PSR-M-EM4	PSR-M-EM5	PSR-M-EM5.1
入力1	近接スイッチ (NPN/PNP, 3/4線式)	近接スイッチ (NPN/PNP, 3/4線式)	近接スイッチ (NPN/PNP, 3/4線式)
入力数	2	2	2
入力2	エンコーダ (Sin/Cos)	エンコーダ (TTL 電圧監視あり)	エンコーダ (TTL 電圧監視なし)
入力数	1	2	2
電源電圧範囲	DC24V(-20~+20%)	DC24V(-20~+20%)	DC24V(-20~+20%)
最大消費電流	190mA	175mA	175mA
使用温度範囲	-10~55°C	-10~55°C	-10~55°C
寸法 (mm)(W×H×D)	(SC)22.61×112.58×113.6 (PI)22.61×107.74×113.6	(SC)22.61×112.58×113.6 (PI)22.61×107.74×113.6	(SC)22.61×112.58×113.6 (PI)22.61×107.74×113.6
認証	UL, cUL, EAC, TÜV	UL, cUL, EAC, TÜV	UL, cUL, EAC, TÜV

(SC) : ねじ接続式 (PI) : スプリング式Push-in

内部回路		
型式	PSR-M-EM6-HTL2-(SC)(PI)	PSR-M-EM7-SINCOS2-(SC)(PI)
製品番号	(SC)1105016 (PI)1105017	(SC)1105018 (PI)1105093
型式略称	PSR-M-EM6	PSR-M-EM7
入力1	近接スイッチ (NPN/PNP, 3/4線式)	近接スイッチ (NPN/PNP, 3/4線式)
入力数	2	2
入力2	エンコーダ (HTL)	エンコーダ (Sin/Cos)
入力数	2	2
電源電圧範囲	DC24V(-20~+20%)	DC24V(-20~+20%)
最大消費電流	200mA	200mA
使用温度範囲	-10~55°C	-10~55°C
寸法 (mm)(W×H×D)	(SC)22.61×112.58×113.6 (PI)22.61×107.74×113.6	(SC)22.5×112.2×114.5 (PI)22.5×116.5×114.5
認証	UL, cUL, EAC, TÜV	UL, cUL, EAC, TÜV

非常停止スイッチ PSR-ESS

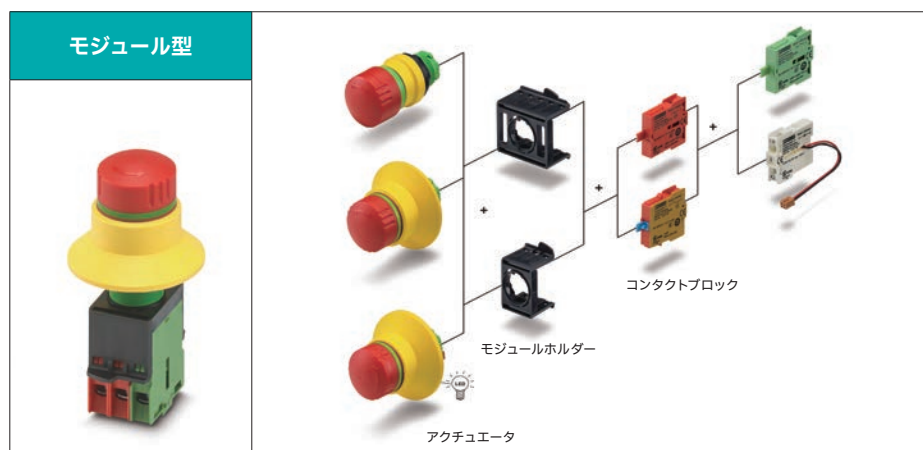

種類	製品番号	型式	説明
モジュール型 (アクチュエータ)	1221758	PSR-ESS-M0-H100	パネル取付け用、カラーなし、32mmアクチュエータ
	1221757	PSR-ESS-M0-H110	パネル取付け用、カラー付き、32mmアクチュエータ
	1221753	PSR-ESS-M0-H120	パネル取付け用、照光式カラー付き、32mmアクチュエータ
モジュール型 (コンタクトブロック)	1221752	PSR-ESS-ACC-CB1-NC-SC	安全コンタクトブロック、1NC接点
	1396559	PSR-ESS-ACC-CB1-NC-EF-SC	安全コンタクトブロック、1NC接点(4点構成用)
	1221749	PSR-ESS-ACC-CB1-SM-SC	安全コンタクトブロック(自己監視用NO接点付き)、1NC/1NO接点
	1221751	PSR-ESS-ACC-CB1-NO-SC	フィードバックコンタクトブロック、1NO接点
	1221748	PSR-ESS-ACC-CB1-I-SC	照光用ブロック、PSR-ESS-M0-H120用
モジュール型 (モジュールホルダー)	1221747	PSR-ESS-ACC-CB1-C3	3ブロック用モジュールホルダー
	1221745	PSR-ESS-ACC-CB1-C5	5ブロック用モジュールホルダー

BOX型	1221735	PSR-ESS-M2-H110-2000-A	表面設置用、IP65BOX、2NC接点、32mmアクチュエータ、M12接続(5極)
接点一体型(M12接続)	1221737	PSR-ESS-M0-H210-2000-A	パネル取付け用、接点一体型、2NC接点、28mmアクチュエータ、M12接続(5極)
接点一体型(タブ端子接続)	1221740	PSR-ESS-M0-H200-2000-C	パネル取付け用、接点一体型、2NC接点、28mmアクチュエータ、タブ端子接続
	1221739	PSR-ESS-M0-H220-2001-C	パネル取付け用、接点一体型、2NC接点、28mmアクチュエータ、タブ端子接続、照光タイプ

非接触型セーフティスイッチ PSRswitch

● 特長

- ✓ M12コネクタ接続により、すばやく簡単に接続が可能。
- ✓ RFID方式で、3種類のコーディングレベル(ISO 14119)をラインアップし、最大限の無効化防止。
- ✓ 30台まで直列接続 (ISO 14119に準拠) ができ、PL e (ISO13849) が取得可能。
- ✓ 診断機能により、スイッチと配線の故障検知が可能。
- ✓ セーフティリレーユニットPSR-MC42やMC43を使用することにより、IO-Link接続で上位との通信が可能。
- ✓ IP65/67/69/69K (SACケーブルとの接続はIP67) で、耐環境性のアプリケーションに最適。



● PSRswitch関連製品ラインアップ

配線接続方式：M12：M12, SC：ねじ接続, SP/PI：スプリング式Push-in

型式	外観	種類	コーディングタイプ/機能	配線接続方式	製品番号
PSR-CT-F-SEN-1-8		セーフティセンサ	フィックスコード： ・Highレベルコーディング ・センサは1つのアクチュエータとペア可能 ・その他のアクチュエータとはペアリング不可	M12	2702976
PSR-CT-C-SEN-1-8			ユニコード： ・Highレベルコーディング ・センサは1つのアクチュエータとペア可能 ・その他のアクチュエータとはペアリング可能		2702972
PSR-CT-M-SEN-1-8			マルチコード： ・Lowローレベルコーディング ・センサは複数のアクチュエータと同時にペア可能		2702975
PSR-CT-C-ACT		アクチュエータ	どのセンサタイプともペア可能		2702973
PSR-MC42 (リレー出力タイプ)		セーフティリレーユニット	IO-Linkと接続可能	SC	2702901
PSR-MC43 (半導体出力タイプ)				SP	2702902
PSR-CT-GWY-1DGN-IOL-PI		ゲートウェイモジュール	IO-Linkマスタとの接続用ゲートウェイ	PI	1106407
SAC-8PY-M/2XF BK 1-PSR		Y分岐	タイプ1 直列接続用	M12	1054338
SAC-8PY-M/2XF BK 2-PSR			タイプ2 手動リセット用		1054339
SAC-8PY-M/2XF BK 3-PSR			タイプ3 統合診断用		1054341
SAC-5P-M12MS BK BR 1-2-4		ブリッジプラグ	ダミープラグ	M12	1054366

※PSRswitchの接続形態によりSACケーブルの選定が異なりますので、別途お問い合わせください。

セーフティセンサ仕様



寸法mm(W×H×D)	26.5×53.5×18
使用温度範囲	-25～55°C
接続	M12コネクタ
ピン数	8
材質	PBT
保護構造	IP65/67/69/69K (SACケーブルとの接続はIP67)
安全出力	2(半導体出力)
アラーム出力	1(半導体出力)

アクチュエータ仕様



寸法mm(W×H×D)	26.5×40×18
使用温度範囲	-25～55°C
材質	PBT
保護構造	IP65/67/69/69K

強制ガイド付カップリングリレー

強制ガイド付リレー2台を1台の筐体に集約



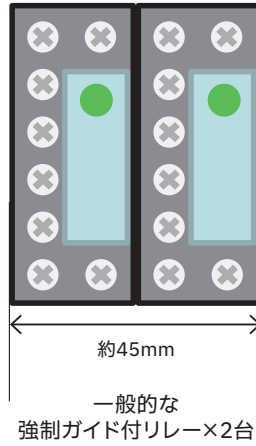

- ・ EN ISO13849-1 PL e
- ・ EN 62061 SIL CL 3



回路図		
型式	ねじ接続式コネクタ	PSR-SCP- 24DC/URM4/5X1/2X2/B
	Push-in式コネクタ	PSR-SPP- 24DC/URM4/5X1/2X2/B
製品番号	ねじ接続式コネクタ	1442344
	Push-in式コネクタ	1442342
型式略称	PSR-URM4-B	
安全出力 (a接点)	5	
補助接点 (b接点)	2	
オフディレー安全出力	—	
スイッチング電圧	AC/DC 10~250V(71/72はAC/DC 5~250V)	
連続通電電流	6A	
電源電圧範囲	DC 24V(-20~+10%)	
消費電流	75mA	
起動時間	<25ms	
復旧時間	<20ms	
使用温度範囲	-20~55°C	
寸法(mm)(W×H×D)	ねじ接続式コネクタ	22.5×99×114.5
	Push-in式コネクタ	22.5×112×114.5
認証	UL, cUL, EAC, TÜV	

■PLCnext Control

拡張モジュール





外観			
型式	AXC F XT SPLC 1000	AXC F XT SPLC 3000	AXC BS L 2
製品番号	1159811	1160157	1064312
概要	PROFIsafe機器を操作するためモジュール (小中規模アプリケーション向け)	PROFIsafe機器を操作するためモジュール (大規模アプリケーション向け)	AXC F 2152と拡張モジュールを接続する ためのバスコネクタ

*1: 拡張モジュールはAXC F 2152/3152で使用可能です。AXC F 1152では使用できません。

I/O機器

■IP20仕様I/O機器 Axioline Fシリーズ

PROFIsafeモジュール



外観					
型式	AXL F PSDI8/4 1F	AXL F PSDO8/3 1F	AXL F PSAI8 I 1F	AXL F PSDOR4/2 1F	AXL F PSRTD8 1F
製品番号	2701559	2701560	1061424	2702858	1374265
参考	PROFIsafe用 安全入力モジュール	PROFIsafe用 安全出力モジュール	PROFIsafe用 安全アナログ入力モジュール	PROFIsafe用 安全入力&安全出力	PROFIsafe用 安全測温抵抗体入力
I/O点数	8(最大)	8(最大)	8(最大)	入力:2(デジタル)、 出力:2(デジタル)/4(リレー)	8(最大)
5V(UBus)消費電流	310mA	280mA	110mA	163mA	115mA
動作温度	-35°C ~ 60°C	-35°C ~ 60°C	-35°C ~ 60°C	-35 ~ 60°C	-35 ~ 60°C

SafetyBridge Technologyモジュール



外観				
型式	AXL F SSDI8/4 1F	AXL F SSDO8/3 1F	AXL F LPSDO8/3 1F	AXL F SSDOR4/2 1F
製品番号	2702263	2702264	2702171	2702859
I/O種類	SafetyBridge安全入力	SafetyBridge安全出力	SafetyBridge 安全ロジック&安全出力	SafetyBridge 安全入力&安全出力
I/O点数	8(最大)	8(最大)	8(最大)	入力:2(デジタル)、 出力:2(デジタル)/4(リレー)
5V(UBus)消費電流	310mA	280mA	280mA	163mA
保護特性	極性保護	過電流、極性保護	過電流、極性保護	過電流、極性保護
動作温度	-35°C ~ 60°C	-35°C ~ 60°C	-35°C ~ 60°C	-35 ~ 60°C
寸法 (mm)(W×H×D)	54×126×54	54×126×54	54×126×54	54×126×54
認証	CE, UL, cUL, BSH, DNV GL	CE, UL, cUL, BSH, DNV GL	CE, UL, cUL, BSH, DNV GL	CE, UL, cUL, DNV GL

■IP20仕様I/O機器 Axioline SE (Smart Elements)



PROFIsafe 安全入・出力

外觀		
型式	AXL SE PSDI8/3	AXL SE PSDO4/2 2A
製品番号	1079241	1079231
I/O種類	PROFIsafe安全入力 (8点2/3線式PNPタイプ)	PROFIsafe安全出力 (4点2線式PNPタイプ)
5V(UBus)消費電流	140mA	120mA
動作温度	-25°C ~ 60°C	-25°C ~ 60°C
寸法 (mm)(W×H×D)	15×62×62	15×62×62
認証	CE, UL, cUL	CE, UL, cUL

FSoE 安全入・出力

外觀		
型式	AXL SE FSDI8/3	AXL SE FSDO4/2 2A
製品番号	1090203	1090205
I/O種類	FSoE安全入力 (8点2/3線式PNPタイプ)	FSoE安全出力 (4点2線式PNPタイプ)
5V(UBus)消費電流	140mA	120mA
動作温度	-25°C ~ 60°C	-25°C ~ 60°C
寸法 (mm)(W×H×D)	15×62×62	15×62×62
認証	CE, UL, cUL	CE, UL, cUL

SafetyBridge Technology 安全入・出力



外觀		
型式	AXL SE SSDI8/3	AXL SE SSDO4/2 2A
製品番号	1190012	1190017
I/O種類	SafetyBridge安全入力 (8点2/3線式PNPタイプ)	SafetyBridge安全出力 (4点2線式PNPタイプ)
5V(UBus)消費電流	140mA	120mA
動作温度	-25°C ~ 60°C	-25°C ~ 60°C
寸法 (mm)(W×H×D)	15×62×62	15×62×62
認証	CE, UL, cUL	CE, UL, cUL

■IP67仕様I/O機器 Axioline Eシリーズ

IO-Link Safety マスタ

外觀			
対応ネットワーク	PROFIsafe	型式	AXL E PS IOLS4/4 EF M12 6M-L
		製品番号	1379164
ネットワークインターフェース			M12(D-Code)
インターフェース数			2
伝送速度			100Mbps
外部電源電圧			DC24V
IO接続方式			M12(A-Code)
IO種類・点数			IO-Link Safetyマスタ:4ポート(クラスA) IO-Link Safetyマスタ:4ポート(クラスB)
保護等級			IP65/IP67/IP69
動作温度			
寸法 (mm)(W×H×D)			60×212×30
重量			
認証			CE

安全I/Oモジュール

外觀		
型式	AXL E IOL SDI8 SD04 2A M12 L	AXL E IOLS SDI8 SD04 2A M12 6P-L
製品番号	1185380	1379166
インターフェース	M12	M12
外部電源電圧	DC24V	DC24V
IO接続方式	M12(A-Code)	M12(A-Code)
IO種類・点数	安全入力8・安全出力4	安全入力8・安全出力4
保護特性	短絡、過電流保護	短絡、過電流保護
保護等級	IP65/IP67	IP65/IP67
重量	557g	557g
動作温度	-25 ~ 60°C	-25 ~ 60°C
寸法 (mm)(W×H×D)	56×214×30	56×214×30
参考	PROFIsafe用安全入・出力	IO-Link Safety用安全入・出力
認証	CE	CE

産業用ネットワークを活用し、省配線での安全通信を実現するIO-Link Safety

■ IO-Link Safetyとは？

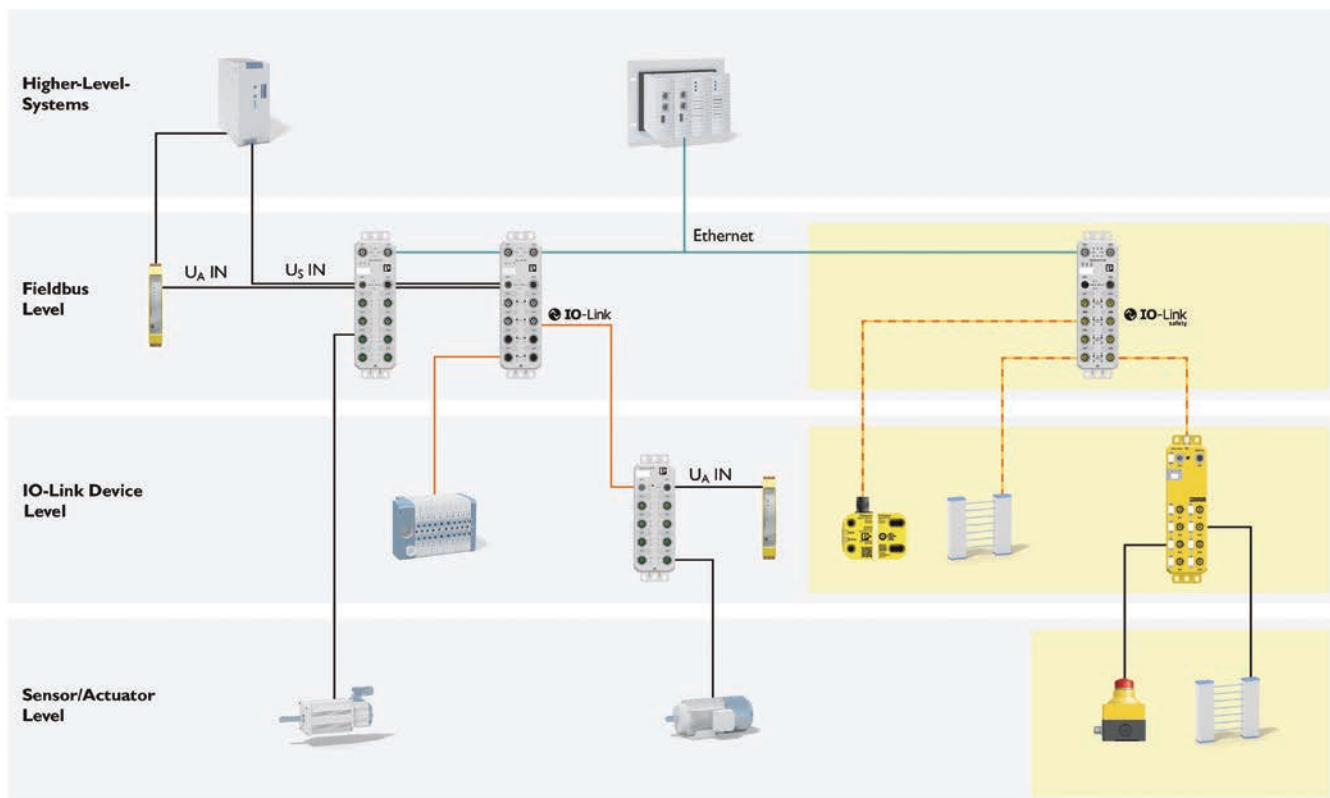

◆ IO-Link Safety

IO-Link Safetyは、安全通信や安全コンポーネントを含んだIO-Linkの新しい仕組みです。IO-Link Safetyにより、制御レベルから安全関連センサやアクチュエータの接続まで一貫した通信が可能になります。IO-LinkとIO-Link Safetyの相互作用により、メーカーに依存しない新しい機械とシステムのコンセプトが実現できます。

今まであったSafety over IO-Linkとは異なり、PROFIsafeだけの縛りがなく、他にCIP Safety, FSoEなどの安全ネットワークの対応が可能になります。IO-Link Safetyデバイスなら、さまざまな安全ネットワークで利用可能になります。

ハイブリッドモータスタータ

コンタクタ2台+サーマルリレー1台を1台の筐体に集約

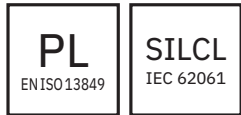

- ・EN ISO13849-1 PL e
- ・EN 62061 SIL CL 3

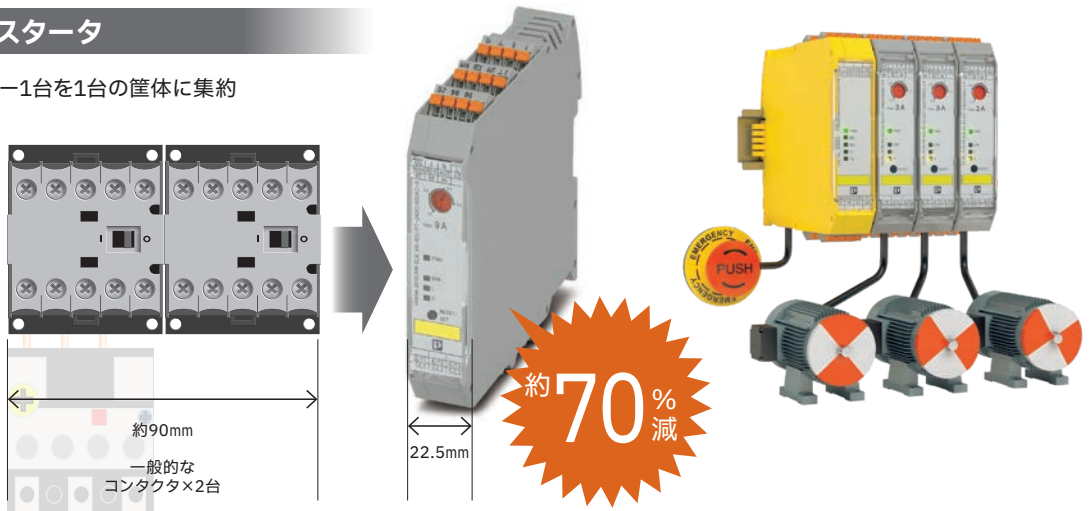

シリーズ	タイプ	最大負荷電流値 (設定電流値)	モータスタータ機能				監視機能			型式	製品番号
			正転	逆転	モータ保護	非常停止	三相電圧不均衡	三相電圧欠相	モータ電流下限検知		
CONTACTRON	可逆+非常停止 (下限検知付)	9A(1.5~9A)	●	●	●	●	●	●	●	ELR H5-IES-PT- 24DC/500AC-9	2903906
		2.4A(0.18~2.4A)	●	●	●	●	●	●	●	ELR H5-IES-PT- 24DC/500AC-2	2903904
		0.6A(0.075~0.6A)	●	●	●	●	●	●	●	ELR H5-IES-PT- 24DC/500AC-0,6	2903902
	正転+非常停止 (下限検知付)	9A(1.5~9A)	●	●	●	●	●	●	●	ELR H3-IES-PT- 24DC/500AC-9	2903918
		2.4A(0.18~2.4A)	●	●	●	●	●	●	●	ELR H3-IES-PT- 24DC/500AC-2	2903916
		0.6A(0.075~0.6A)	●	●	●	●	●	●	●	ELR H3-IES-PT- 24DC/500AC-0,6	2903914
CONTACTRON Pro	可逆+非常停止 IO-Link接続	3A(0.18~3A)	●	●	●	●	●	●	●	ELR H5-IES-PT/500AC-3-IOL	2908669
		9A(1.5~9A)	●	●	●	●	●	●	●	ELR H5-IES-PT/500AC-9-IOL	2908670
	正転+非常停止 IO-Link接続	3A(0.18~3A)	●	●	●	●	●	●	●	ELR H3-IES-PT/500AC-3-IOL	2908671
		9A(1.5~9A)	●	●	●	●	●	●	●	ELR H3-IES-PT/500AC-9-IOL	2908672
CONTACTRON Pro	可逆+非常停止 (下限検知付)	9A(1.5~9A)	●	●	●	●	●	●	●	ELR H5-IES-PT- 24DC/500AC-9-P	2909554
		3A(0.18~3A)	●	●	●	●	●	●	●	ELR H5-IES-PT- 24DC/500AC-3-P	2909556
	正転+非常停止 (下限検知付)	9A(1.5~9A)	●	●	●	●	●	●	●	ELR H3-IES-PT- 24DC/500AC-9-P	2909555
		3A(0.18~3A)	●	●	●	●	●	●	●	ELR H3-IES-PT- 24DC/500AC-3-P	2909557
	可逆+非常停止	9A(1.5~9A)	●	●	●	●	●	●	●	ELR H5-IS-PT- 24DC/500AC-9-P	2909567
		3A(0.18~3A)	●	●	●	●	●	●	●	ELR H5-IS-PT- 24DC/500AC-3-P	2909569
正転+非常停止	9A(1.5~9A)	●	●	●	●	●	●	●	ELR H3-IS-PT- 24DC/500AC-9-P	2909568	
	3A(0.18~3A)	●	●	●	●	●	●	●	ELR H3-IS-PT- 24DC/500AC-3-P	2909570	

タイプ	CONTACTRON			CONTACTRON (IO-Link)		CONTACTRON Pro		
定格電流値	0.6A	2.4A	9A	3A	9A	3A	9A	
制御回路	電源	DC24V			DC24V		DC24V	
	入力電圧範囲	DC19.2~30V			DC19.2~30V		DC19.2~30V	
	消費電流	40mA			65mA		60mA	
	信号	DC24V			DC24V		DC24V	
主回路	入力電圧範囲	DC19.2~30V			DC19.2~30V		DC19.2~30V	
	消費電流	5mA			7mA		7mA	
	サージ保護	有			有		有	
	開閉電圧範囲	三相AC42~550V(50/60Hz)			三相AC42~550V(50/60Hz)		三相AC42~550V(50/60Hz)	
監視機能	漏れ電流	0mA			0mA		0mA	
	サージ電圧	6kV			6kV		6kV	
	サージ保護	有			有		有	
	サーマル設定範囲	0.6A(AC51,AC53a)	2.4A(AC51,AC53a)	9A(AC51),6.5A(AC53a)	3A(AC51,AC53a)	9A(AC51),7A(AC53a)	3A(AC51,AC53a)	9A(AC51),7A(AC53a)
規格・認証	トリップクラス (IEC 60947-4-2)	Class 10A			Class 10	Class10A	Class 10	Class 10A
	接続構成	1c接点			-		1c接点	
	最大接点電流	3A/AC230V(AC15),2A/DC24V(DC13)			-		2A/DC24V(DC13)	
	電源電圧	緑色LED:"PWR"			緑色LED:"PWR"		緑色LED:"PWR"	
その他	エラー	赤色LED:"Err"			赤色LED:"Err"		赤色LED:"Err"	
	制御信号	黄色LED:"L","R"(可逆),"ON"(正転)			黄色LED:"L","R"(可逆),"ON"(正転)		黄色LED:"L","R"(可逆),"ON"(正転)	
	電気的寿命	3×107回			3×107回		3×107回	
	使用周囲温度	-25~70°C			-5~55°C		-25~70°C	
規格・認証	保存温度	-40~80°C			-40~80°C		-40~80°C	
	寸法(W×H×D)	22.5×107.5×114mm			22.5×127×114mm		22.5×107.5×114mm	
	認証	UL Listed			UL Listed		UL Listed	
	安全規格	IEC 61508:SIL 3*1			IEC 61508:SIL 3*1		IEC 61508:SIL 3*1	
規格・認証	安全規格	ISO 13849:≤ Category 3, ≤ Ple*2			ISO 13849:≤ Category 3, ≤ Ple*2		ISO 13849:≤ Category 3, ≤ Ple*2	
	防爆規格	ATEX*3			ATEX*3		ATEX*3	

*1, *2: 非常停止タイプのみ *3: 下限検知付のみ

NFPA79対応 電源用SPD

VAL-US



UL Listed認証 Type1 SPD
SCCR (短絡電流定格) 200kA



NFPA79およびNFPA70 (NEC) 改訂により、米国向けの安全回路を有する産業機械にサージ保護が要求されました。SPDはサージによる安全回路の損傷を防ぎ、安全機器の正常かつ確実な動作に貢献します。VAL-USは、UL Listed認証のType1 SPDとして米国における規格要求・産業機械市場のニーズに対応します。

● 型式

VAL-USシリーズ				
定格電圧 UN	240/480 V AC(単相3線)	240/415 V AC(三相スター)	240 V AC(三相デルタ)	480 V AC(三相デルタ)
UL Type	Type 1	Type 1	Type 1	Type 1
短絡電流定格 SCCR	200 kA	200 kA	200 kA	200 kA
最大連続使用電圧 MCOV	750 V AC(L-L) 385 V AC(L-N) 385 V AC(L-G) 305 V AC(N-G)	750 V AC(L-L) 385 V AC(L-N) 385 V AC(L-G) 305 V AC(N-G)	550 V AC(L-L) 275 V AC(L-G)	750 V AC(L-L) 580 V AC(L-G)
公称放電電流 I _n (8/20)μs	20 kA	20 kA	20 kA	20 kA
電圧保護定格 VPR	2500 V(L-L) 1500 V(L-N) 2000 V(L-G) 1200 V(N-G)	2500 V(L-L) 1500 V(L-N) 2000 V(L-G) 1200 V(N-G)	1800 V(L-L) 1000 V(L-G)	4000 V(L-L) 2000 V(L-G)
認証				
型式	VAL-US-240/40/2+1-FM	VAL-US-240/40/3+1-FM	VAL-US-240D/40/3+0-FM	VAL-US-480D/30/3+0-FM
製品番号	2910365	2910367	2910370	2910386

オートメーション製品ラインアップ

Wireless Devices

ワイヤレス機器



Security Router

セキュリティルータ



Managed switches

マネージドスイッチ



Unmanaged switches

アンマネージドスイッチ



Media/Protocol Converter

メディア / プロトコルコンバータ

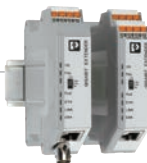

HMI/IPC

HMI/産業用PC



Control・I/O・IOT

制御・I/O・IOT



仕様などの記載内容は、予告なく変更することがあります。あらかじめご了承ください。

フェニックス・コンタクト株式会社

本 社 〒222-0033 横浜市港北区新横浜1-7-9
友泉新横浜一丁目ビル6階

東京支店 03-6712-3088 さいたま支店 048-631-3371
東北支店 022-226-8890 北陸支店 076-210-4360
静岡支店 054-202-6324 名古屋支店 052-589-3810
大阪支店 06-6350-2722 京都支店 075-325-5990
広島支店 082-568-1664 福岡支店 092-418-2030

www.phoenixcontact.co.jp

 PHOENIX
CONTACT